



**autostrade** // per l'italia



# *Primo intervento congiunto delle pattuglie della Polizia Stradale e degli operatori della Viabilità in situazioni di emergenza*

*Documento elaborato da un gruppo di lavoro misto di  
Polizia Stradale, Autostrade per l'Italia e ASTM*

*Referente Polstrada  
Pr. Dir. Dott. Eugenio Amorosa*

*Referente ASPI  
Ing. Massimiliano Nigro*

*Referente ASTM  
Ing. Marco Comi*



## Sommario

1	Premessa .....	1
2	Carreggiata con corsia di emergenza .....	2
2.1	Evento in corsia di emergenza.....	2
2.2	Evento nelle corsie di transito .....	6
2.3	Evento in galleria .....	12
3	Carreggiata senza corsia di emergenza .....	13
3.1	Evento noto/segnalato .....	13
3.2	Evento improvviso/direttamente rilevato.....	16
3.3	Evento in galleria .....	21
4	Evento segnalato su tratta senza km certo .....	39



## 1 Premessa

Le presenti Linee Guida definiscono le modalità di intervento in situazioni di emergenza con il coinvolgimento congiunto delle pattuglie della Polizia Stradale e degli operatori della Viabilità con lo scopo di migliorare la sicurezza del personale intervenuto e degli utenti in transito massimizzando l'efficacia del sistema di segnalamento complessivo costituito dagli uomini e i mezzi sul posto.

Esse rappresentano un riferimento nelle condizioni più ricorrenti e quindi le indicazioni fornite non possono essere considerate esaustive rispetto a tutte le possibili situazioni di emergenza; pertanto è possibile adottare modalità differenti, a seconda delle situazioni contingenti, nel rispetto dei criteri generali di seguito esposti.

Il documento integra le Linee Guida per la sicurezza dell'operatore su strada della Concessionaria e le Linee Guida per l'espletamento dei servizi della Polizia Stradale in autostrada e sulle strade extraurbane principali della Polizia Stradale in cui sono riportate le norme comportamentali a cui devono attenersi tutti gli operatori che effettuino attività in autostrada, che restano totalmente confermate anche quando non esplicitamente richiamate.

L'intervento in sicurezza prevede il necessario, tempestivo e completo scambio di informazioni (safety car, incidente, dispersione di carico, nebbia, etc.) tra gli operatori coinvolti, la Sala Radio e il Centro Operativo Autostradale "COA".

Sulla base di questo principio, nei casi di seguito esposti, chi interviene a supporto, si troverà pertanto sempre nella condizione di evento "noto/segnalato".

Il documento prevede la descrizione degli scenari più ricorrenti, corredati da schemi grafici, al variare dei seguenti fattori:

- i. sezione autostradale: carreggiata con o senza corsia di emergenza;
- ii. localizzazione dell'evento: corsia di emergenza, corsia di transito, galleria;
- iii. evento "noto/segnalato" ovvero "improvviso/direttamente rilevato";
- iv. primo intervento da parte della Viabilità (CASO A) o della Polizia Stradale (CASO B).

Gli schemi grafici fanno riferimento all'evento "veicolo che impegna una delle corsie", a cui è comunque possibile ricondurre le altre situazioni di emergenza più frequenti (incidente con o senza conseguenze alle persone, presenza di ostacolo, avaria meccanica, perdita di carico, ecc.).

Le configurazioni di seguito descritte vengono mantenute, salvo diverse indicazioni delle rispettive Sale Radio in ragione di sopraggiunte ulteriori esigenze operative.

**I successivi schemi di intervento congiunto fanno riferimento al caso più esaustivo di squadra di Viabilità composta da un solo operatore e sono da intendersi validi anche nel caso di squadra composta da due operatori salvo ove espressamente specificato.**

Come previsto nel DM 22/01/2019 "In situazioni di emergenza il segnalamento è costituito da veicoli d'intervento muniti di dispositivi luminosi supplementari lampeggianti o di pannello di passaggio obbligatorio o di pannelli a messaggio variabile, o una combinazione di tali sistemi". L'impiego di torce a vento, negli schemi di seguito rappresentati, è a titolo esemplificativo; il loro utilizzo, se in dotazione, è previsto nei casi di scarsa visibilità.



## 2 Carreggiata con corsia di emergenza

I seguenti casi si riferiscono sia ad evento “noto/segnalato” che “improvviso/direttamente rilevato”.

### 2.1 Evento in corsia di emergenza

#### CASO A - Primo intervento da parte della Viabilità

- i. Il mezzo della Viabilità si ferma in corsia di emergenza ad almeno 200m prima dell'evento e l'operatore della Viabilità segnala a 50m dal proprio veicolo in una posizione protetta dallo stesso.

Nel caso di squadra di Viabilità composta da due operatori, il secondo operatore, mantenendo costantemente lo sguardo rivolto al traffico, percorre velocemente la corsia di emergenza lungo il margine destro e conservando sufficiente visibilità del traffico sopraggiungente interviene sull'evento.



Figura 1: Evento in corsia di emergenza - Primo intervento Viabilità – Fase I



La pattuglia di Polizia Stradale intervenuta successivamente si dispone tra il mezzo della Viabilità e l'evento a distanza non inferiore a 50m prima dello stesso. **Errore. L'origine riferimento non è stata trovata.**

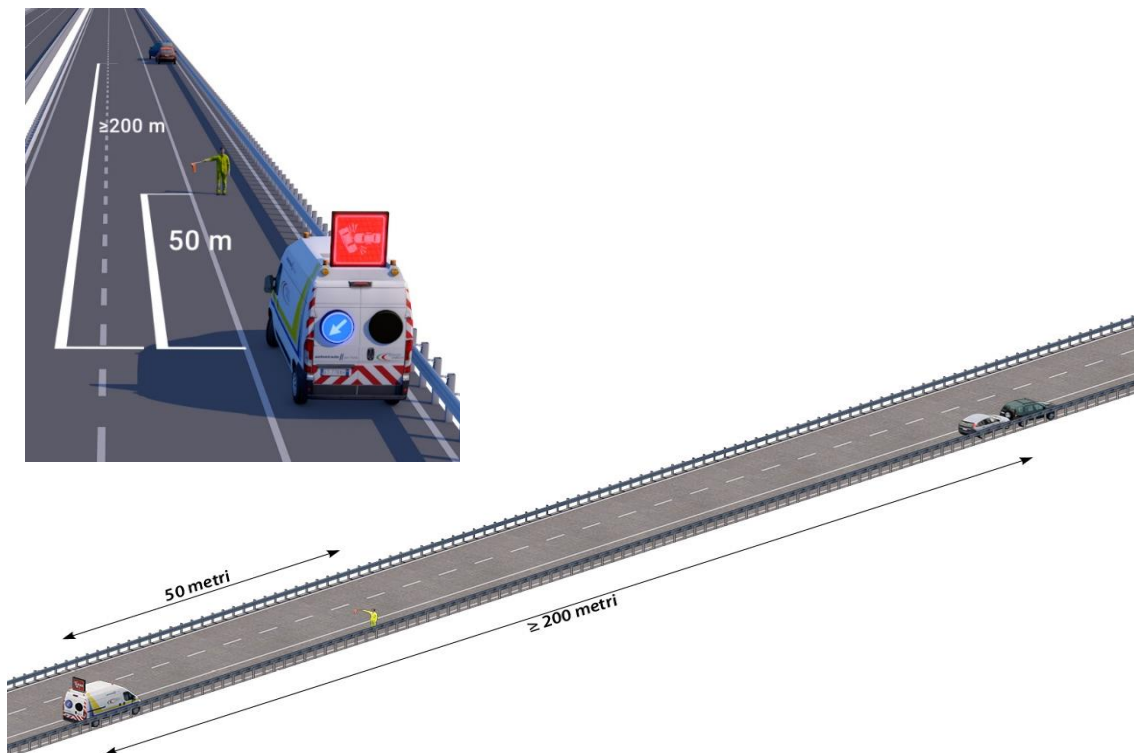

Figura 2: Evento in corsia di emergenza - Primo intervento Viabilità – Fase II



### CASO B - Primo intervento da parte della Polizia Stradale

- I. La pattuglia si dispone in corsia di emergenza a distanza non inferiore a 50m prima dell'evento con un operatore a segnalare a una distanza non inferiore a 200m prima dell'evento.

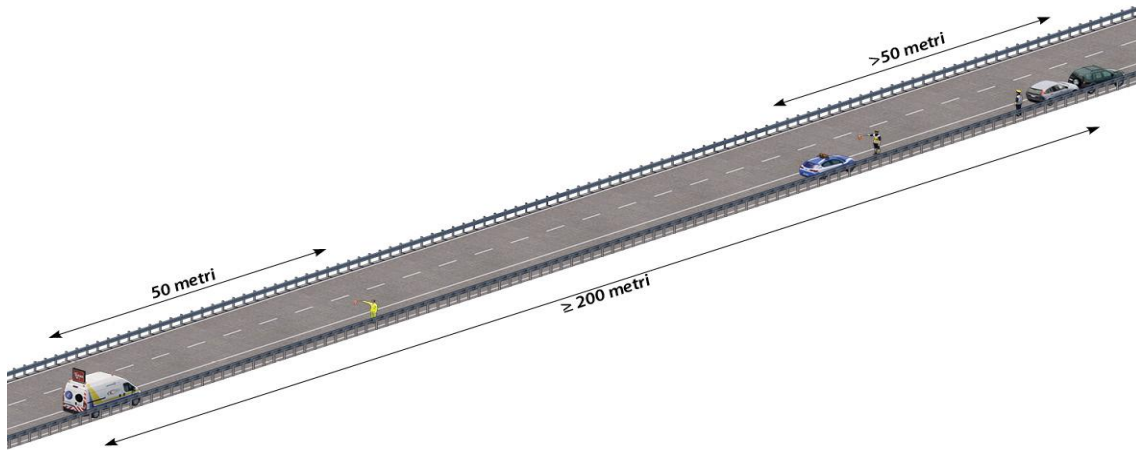
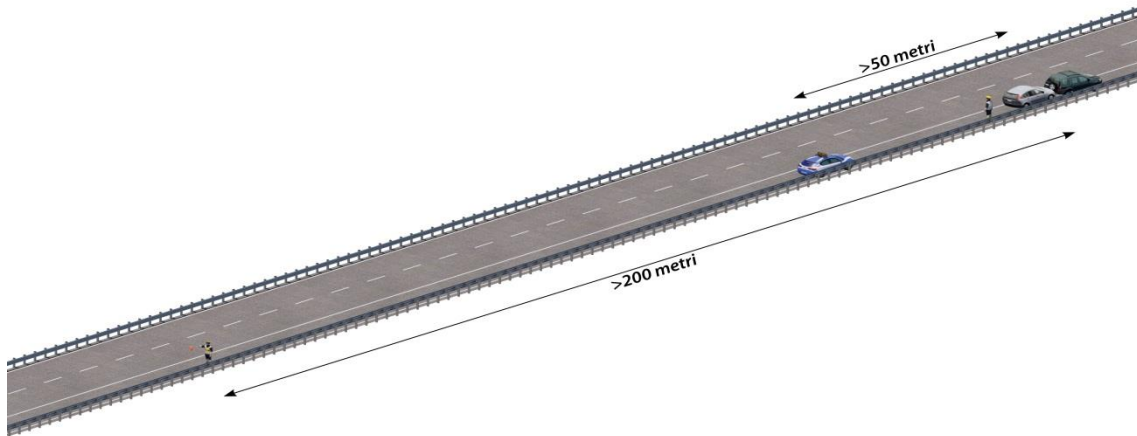

*Figura 3: Evento in corsia di emergenza - Primo intervento Polizia Stradale – Fase I*



- II. In caso di evento con l'intervento della Viabilità, questa si posiziona in corsia di emergenza per il segnalamento ad almeno 200m prima dell'evento con l'operatore a segnalare a 50m dal proprio veicolo in una posizione protetta dallo stesso.

Nel caso di squadra di Viabilità composta da due operatori, il secondo operatore, mantenendo costantemente lo sguardo rivolto al traffico, percorre velocemente la corsia di emergenza lungo il margine destro e conservando sufficiente visibilità del traffico sopraggiungente interviene sull'evento.



Figura 4: Evento in corsia di emergenza - Primo intervento Polizia Stradale – Fase II



## 2.2 Evento nelle corsie di transito

I seguenti casi si riferiscono ad ogni corsia di transito (prima corsia, seconda corsia, ecc.) e ad entrambe le condizioni “noto/segnalato” ed “improvviso/direttamente rilevato”.

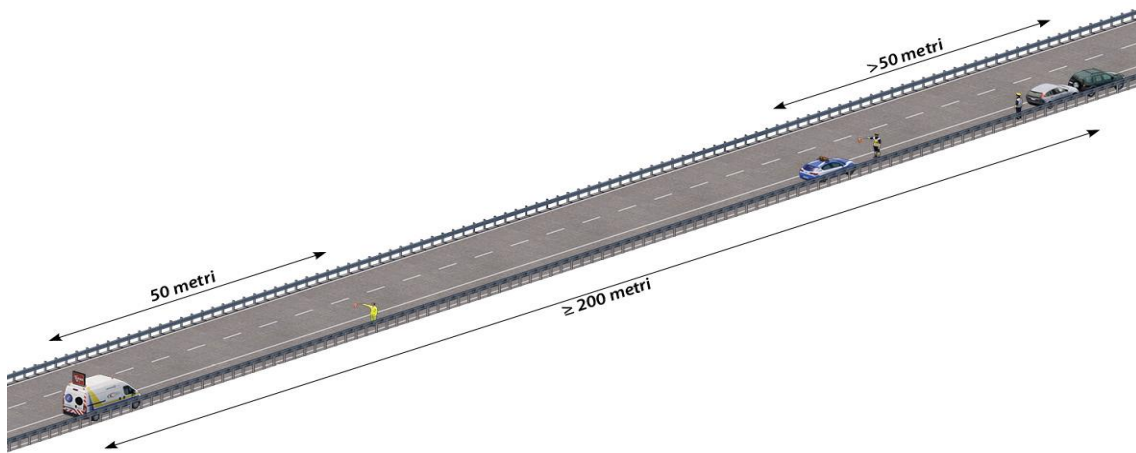
### CASO A - Primo intervento da parte della Viabilità

- i. Il mezzo della Viabilità si ferma in corsia di emergenza ad almeno 200m prima dell'evento.  
L'operatore provvede a impostare sul PMV l'alternanza tra il pittogramma “incidente” e il pittogramma “segnale di corsia chiusa” coerentemente con la corsia interessata dall'evento e a sbandierare a 50m dal proprio veicolo in una posizione protetta dallo stesso.

Nel caso di squadra di Viabilità composta da due operatori, il secondo operatore, mantenendo costantemente lo sguardo rivolto al traffico, percorre velocemente la corsia di emergenza lungo il margine destro, conservando sufficiente visibilità del traffico sopraggiungente e restando in corsia di emergenza, raccoglie informazioni da riferire alla propria Sala Radio e attende disposizioni per un eventuale intervento.



Figura 5: Evento nelle corsie di transito - Primo intervento Viabilità – Fase I



- ii. La Polizia interviene in safety car se le condizioni lo consentono. In regime di safety car o con traffico già rallentato/fermo, la pattuglia si ferma sulla corsia dell'evento a una distanza non inferiore a 50m prima dello stesso.

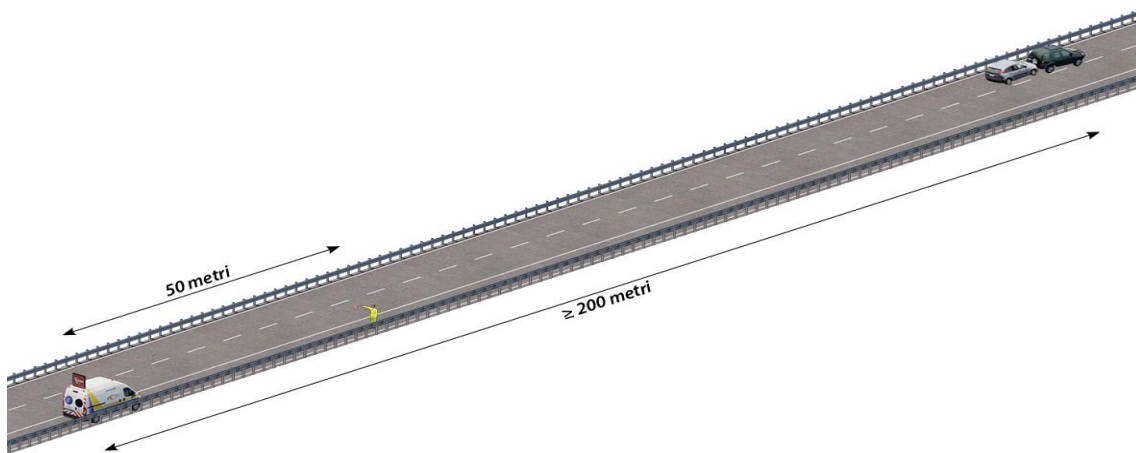

Figura 6: Evento nelle corsie di transito - Primo intervento Viabilità – Fase II

In condizioni diverse, la pattuglia si ferma in corsia di emergenza a una distanza non inferiore a 50m prima dell'evento.



Figura 7: Evento nelle corsie di transito - Primo intervento Viabilità – Fase II

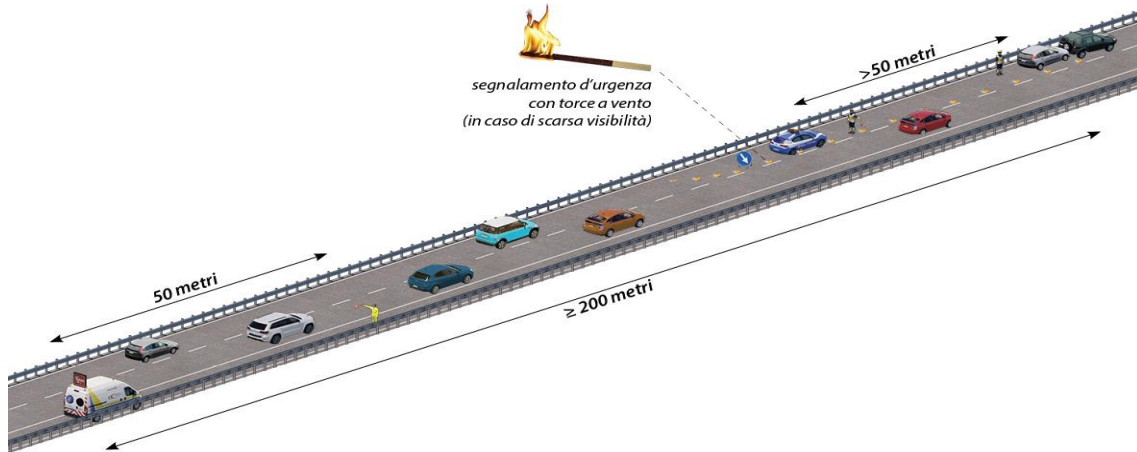

In tutti i suddetti casi la pattuglia predispone, ove necessario, il segnalamento d'urgenza per la chiusura della corsia interessata, per poi collocarvi all'interno il mezzo di servizio a una distanza non inferiore a 50m prima dell'evento.

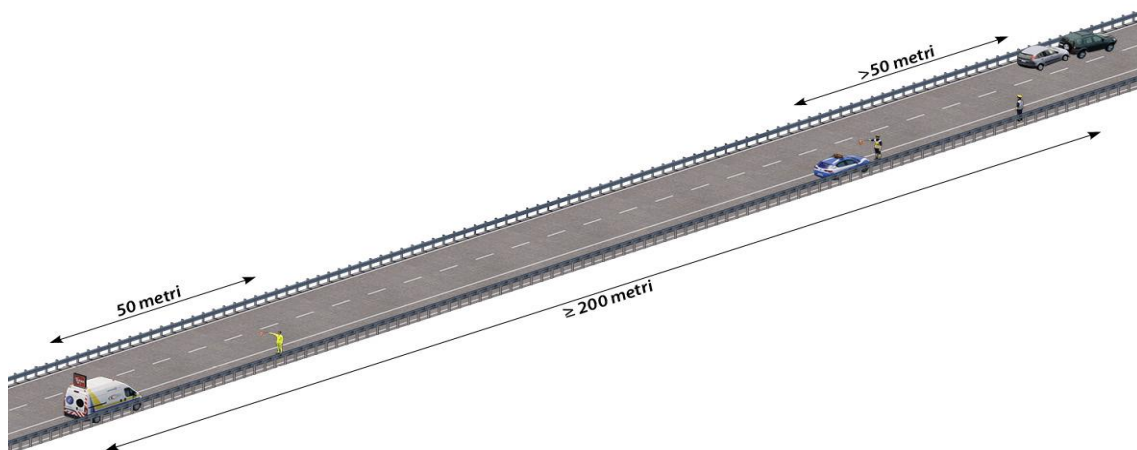

Figura 8: Evento nelle corsie di transito - Primo intervento Viabilità – Fase II



### CASO B - Primo intervento da parte della Polizia Stradale

- I. La Polizia interviene in safety car se le condizioni lo consentono. In regime di safety car o con traffico già rallentato/fermo, la pattuglia si ferma sulla corsia dell'evento a una distanza non inferiore a 50m prima dello stesso.

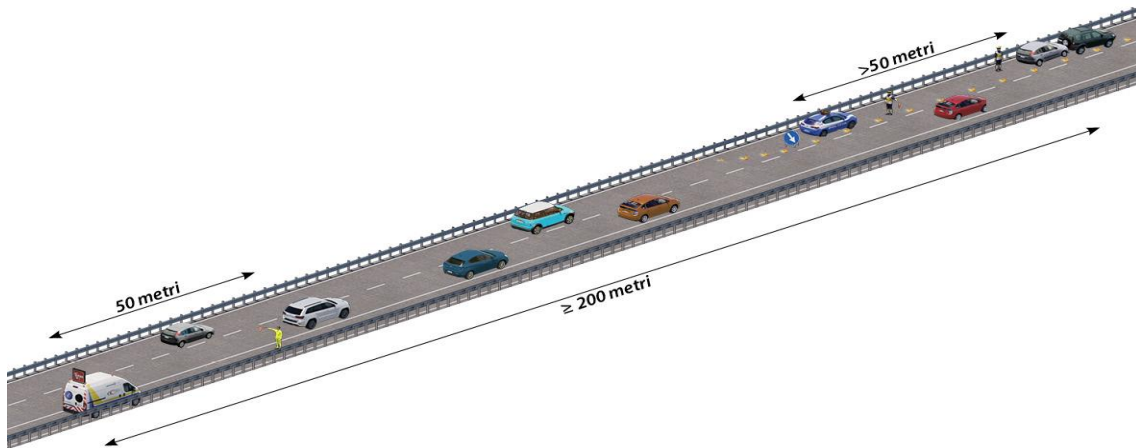
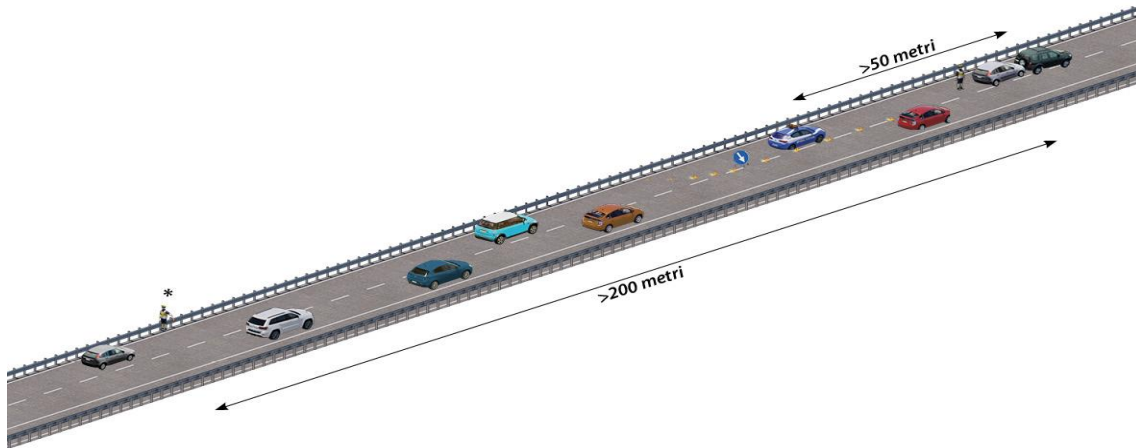

*\* caso preferibile quando lo spartitraffico e l'altezza della barriera lo consentano*

*Figura 9: Evento nelle corsie di transito - Primo intervento Polizia Stradale – Fase I*

Qualora l'evento sia localizzato in corsia di marcia e non sia possibile intervenire in safety car o il traffico non sia rallentato/fermo, la pattuglia si ferma in corsia di emergenza a una distanza non inferiore a 50m prima dell'evento e un operatore segnala a una distanza non inferiore a 200m prima dell'evento.

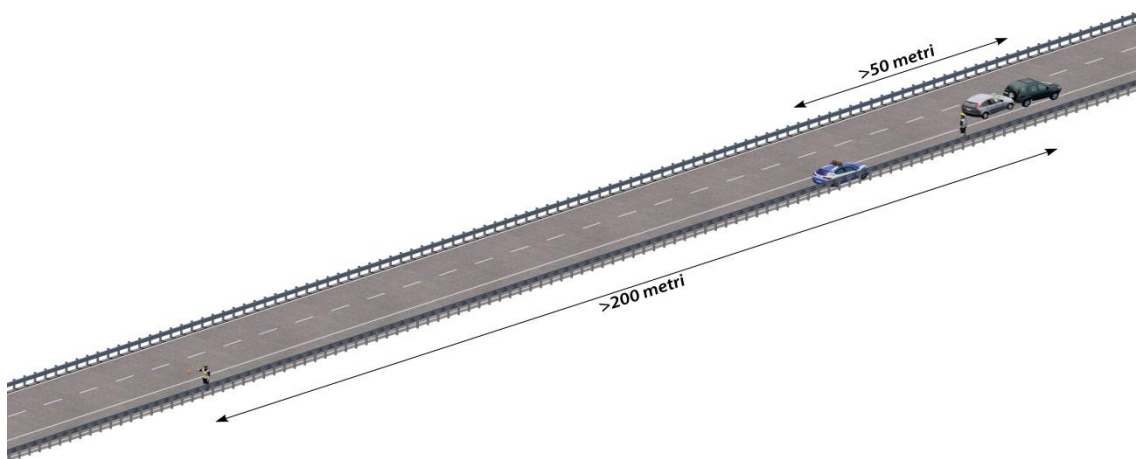

*Figura 10: Evento nelle corsie di transito - Primo intervento Polizia Stradale – Fase I*



Qualora l'evento sia localizzato in corsie di transito diverse dalla corsia 1 e non sia possibile intervenire in safety car o il traffico non sia rallentato/fermo, la pattuglia si ferma in corsia di emergenza a una distanza non inferiore a 200m prima dell'evento e un operatore segnala a una distanza non inferiore a 200m prima della pattuglia.



Figura 11: Evento nelle corsie di transito - Primo intervento Polizia Stradale – Fase I

In tutti i suddetti casi la pattuglia predispone, ove necessario, il segnalamento d'urgenza per la chiusura della corsia interessata dall'evento e un operatore segnala a una distanza non inferiore a 200m prima dell'evento.

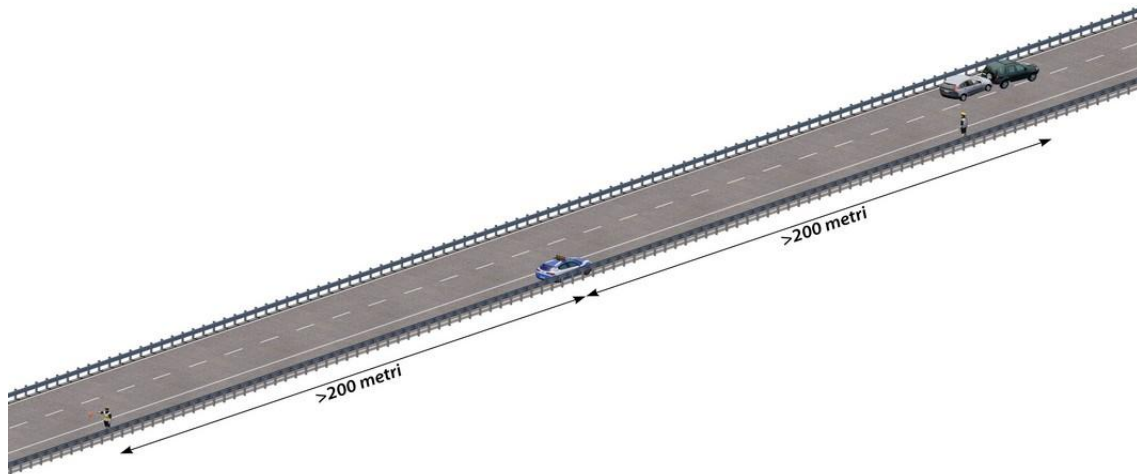
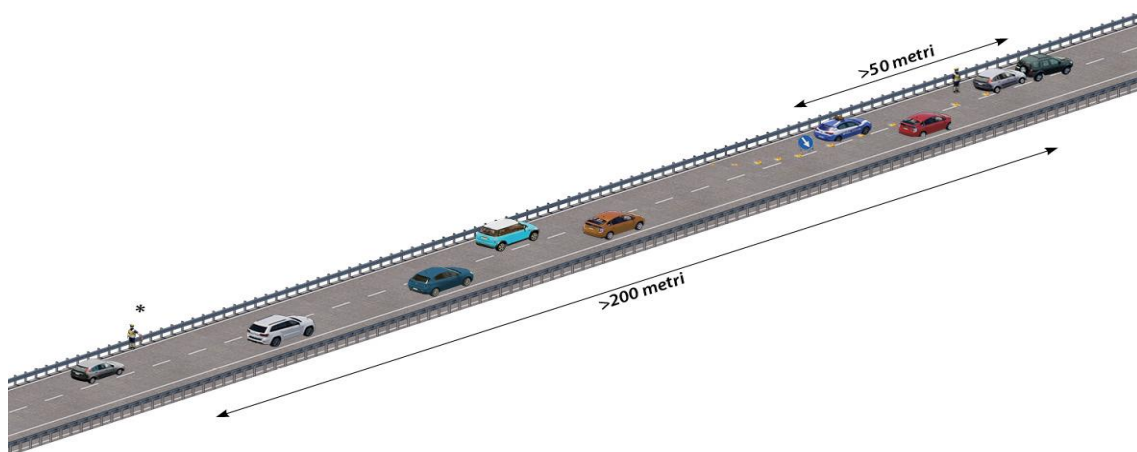

\* caso preferibile quando lo spartitraffico e l'altezza della barriera lo consentano

Figura 12: Evento nelle corsie di transito - Primo intervento Polizia Stradale – Fase I





## 2.3 Evento in galleria

Nelle gallerie attrezzate con telecamere per monitoraggio del traffico e/o impianti freccia-croce, tali dotazioni saranno utilizzate per la migliore gestione degli eventi.

Nel caso di **galleria con corsia di emergenza**, le modalità operative di intervento congiunto sono le stesse descritte negli schemi precedenti.

Nel caso in cui sussistano condizioni di pericolo presunte per l'incolumità degli operatori (presenza di fumo, incendio, ...), sia la Viabilità che la Polizia Stradale procederanno secondo le modalità descritte nelle rispettive Linee Guida.

Si precisa infine che ove in galleria **sia segnalato o riscontrabile un rischio derivante da incendio o principio di incendio o sversamento di sostanze pericolose**, l'operatore dovrà darne immediata conferma o informazione alla propria Sala Radio **limitandosi all'attività di presegnalazione con il mezzo di servizio senza entrare in galleria**.

Se le precedenti condizioni di rischio sono invece **riscontrate durante il transito in galleria**, l'operatore dovrà:

- Fermare subito il mezzo, attivando tutti i dispositivi di segnalazione;
- Informare la propria Sala Radio;
- Scendere dal lato opposto a quello di scorrimento dei veicoli, ponendo sempre attenzione al traffico sopraggiungente, munito di radio portatile, cellulare e bandierina;
- Se presenti, seguire le indicazioni per l'evacuazione o portarsi comunque fuori dalla galleria procedendo a piedi lungo il margine della carreggiata nella direzione contraria al traffico;
- Se possibile, fornire indicazioni di analogo comportamento agli utenti coinvolti.



### 3 Carreggiata senza corsia di emergenza

#### 3.1 Evento noto/segnalato

##### CASO A - Primo intervento da parte della Viabilità

- I. Il mezzo della Viabilità si ferma nella piazzola più vicina o in uno spazio utile sul margine destro prossimo all'evento; nel caso in cui nell'avvicinamento vi sia già coda, la Viabilità procede prioritariamente, salvo diverse indicazioni della Sala Radio, al segnalamento di quest'ultima. L'operatore provvede a impostare sul PMV l'alternanza tra il pittogramma "incidente" e il pittogramma "segnale di corsia chiusa" coerentemente con la corsia interessata dall'evento e a sbandierare.

Nel caso di squadra di Viabilità composta da due operatori, il secondo operatore attende disposizioni da parte della propria Sala Radio.

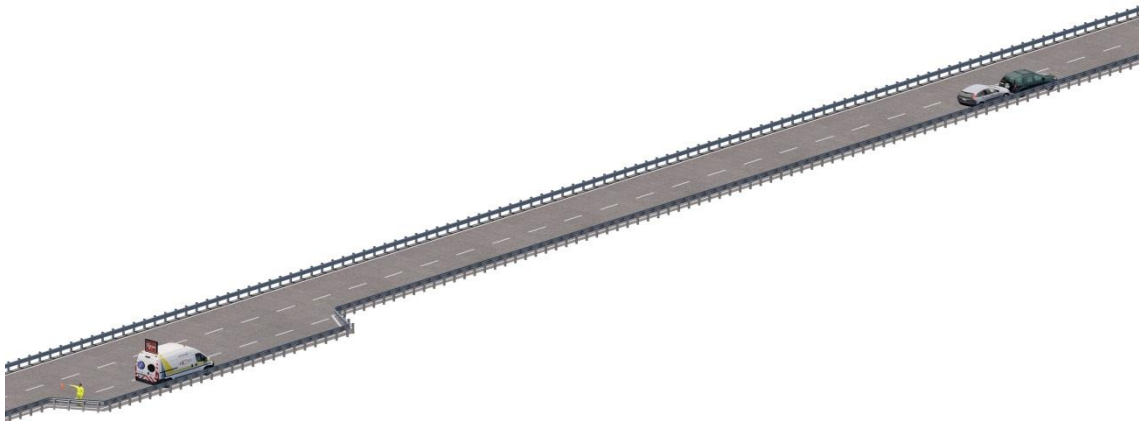

*Figura 14: Evento noto/segnalato in corsia di transito - Primo intervento Viabilità – Fase I*



- II. La pattuglia della Polizia interviene successivamente, possibilmente in safety car, fermandosi sulla corsia dell'evento a una distanza non inferiore a 50m prima dello stesso e predisporre, ove necessario, il segnalamento d'emergenza per la chiusura della corsia dell'evento.



Figura 15: Evento noto/segnalato in corsia di transito - Primo intervento Viabilità – Fase II

#### CASO B - Primo intervento da parte della Polizia Stradale

- I. La pattuglia della Polizia interviene, possibilmente in safety car, fermandosi sulla corsia dell'evento a una distanza non inferiore a 50m prima dello stesso. Un operatore presegnala a distanza non inferiore a 200m dall'evento mentre l'altro predisporre, ove necessario, il segnalamento d'emergenza per la chiusura della corsia interessata.

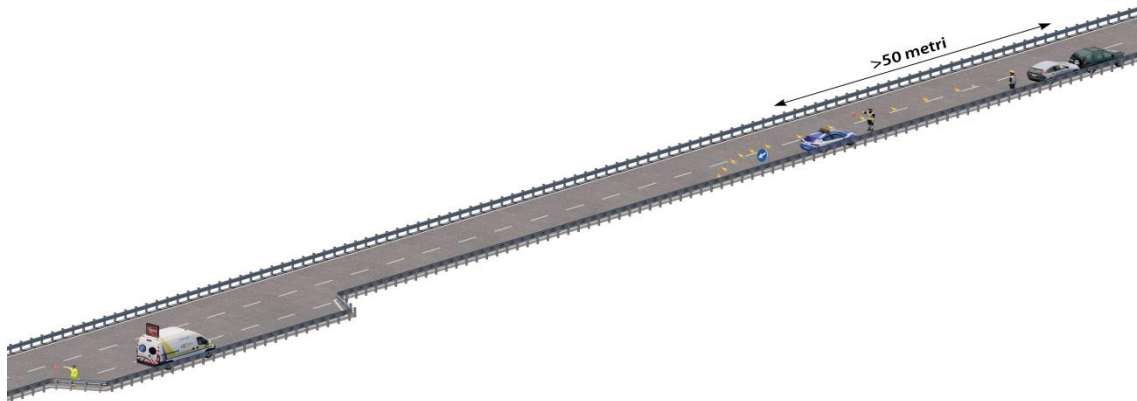

Figura 16: Evento noto/segnalato in corsia di transito - Primo intervento Polizia Stradale – Fase I



- II. Il mezzo della Viabilità, intervenuto successivamente, si ferma a segnalare nella piazzola più vicina all'evento o in uno spazio utile sul margine destro e comunque in anticipo rispetto alla coda eventualmente formatasi. L'operatore provvede a impostare sul PMV l'alternanza tra il pittogramma "incidente" e il pittogramma "segnale di corsia chiusa" coerentemente con la corsia interessata dall'evento e a sbandierare.

Nel caso di squadra di Viabilità composta da due operatori, il secondo operatore attende disposizioni da parte della propria Sala Radio.

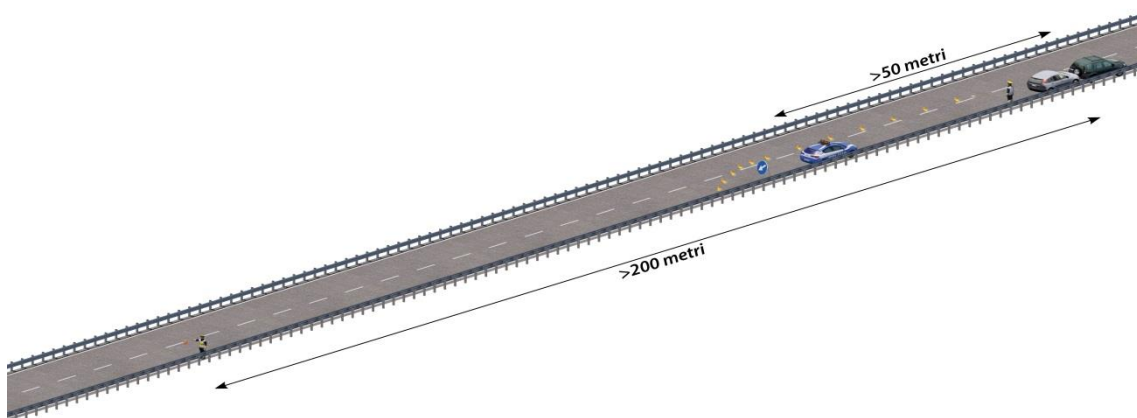

Figura 17: Evento noto/segnalato in corsia di transito - Primo intervento Polizia Stradale – Fase II

**NOTA:**

In caso di carreggiata a due corsie il mezzo della Viabilità, ove possibile e previa autorizzazione del COA, può effettuare il segnalamento dell'imminente pericolo anche attraverso una progressiva riduzione della velocità di marcia, durante la manovra di avvicinamento all'evento, al fine di indurre il graduale rallentamento del traffico.

In prossimità dell'evento la Viabilità procede secondo le indicazioni della Sala Radio, in coordinamento con il COA.

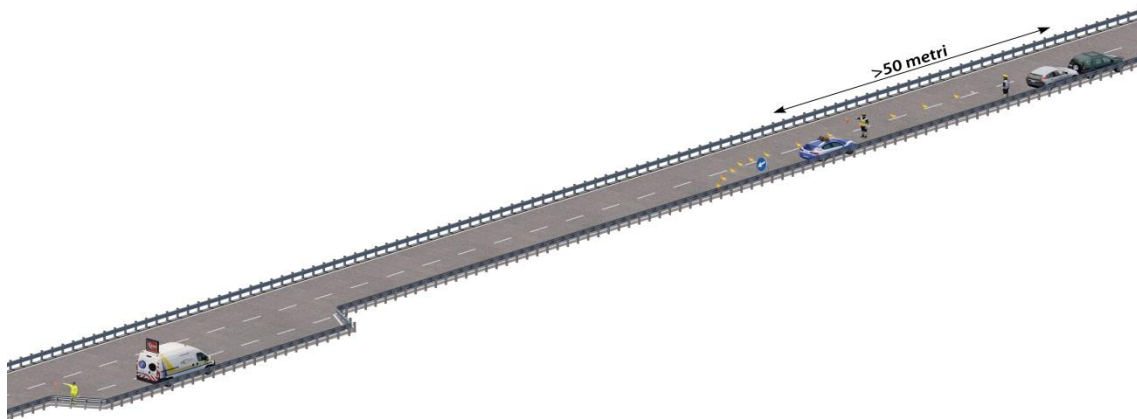

### 3.2 Evento improvviso/direttamente rilevato

#### CASO A - Primo intervento da parte della Viabilità

- I. In assenza di piazzole, nel caso di un evento rilevante posizionato in un punto con visibilità sufficiente a garantire in avvicinamento il rallentamento del traffico oppure nel caso di traffico già rallentato o fermo, il mezzo della Viabilità si ferma sulla corsia dell'evento a circa 50m prima dello stesso e l'operatore raggiunge una posizione di sicurezza per la segnalazione al traffico sopraggiungente. L'operatore comunica l'esatta localizzazione alla propria Sala Radio che tempestivamente riferisce al COA richiedendo l'intervento di una pattuglia della polizia.

Nel caso di squadra di Viabilità composta da due operatori anche il secondo operatore raggiunge una posizione di sicurezza per la segnalazione al traffico sopraggiungente.



Figura 18: Evento improvviso/direttamente rilevato in corsia di transito - Primo intervento Viabilità – Fase I



- II. La pattuglia della Polizia interviene successivamente possibilmente in safety car, e si ferma sulla corsia dell'evento prima della Viabilità; gli operatori sul posto si coordinano per predisporre, ove necessario, il segnalamento d'emergenza per la chiusura della corsia dell'evento.

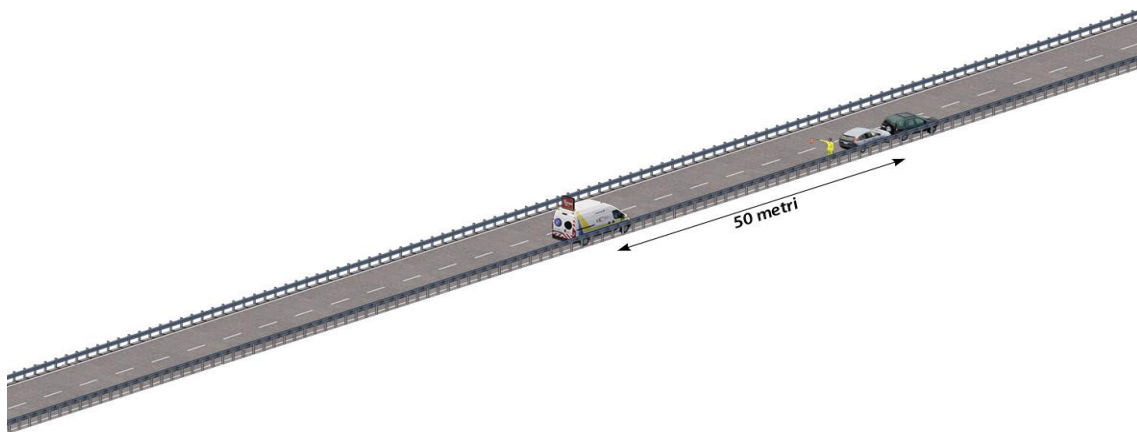
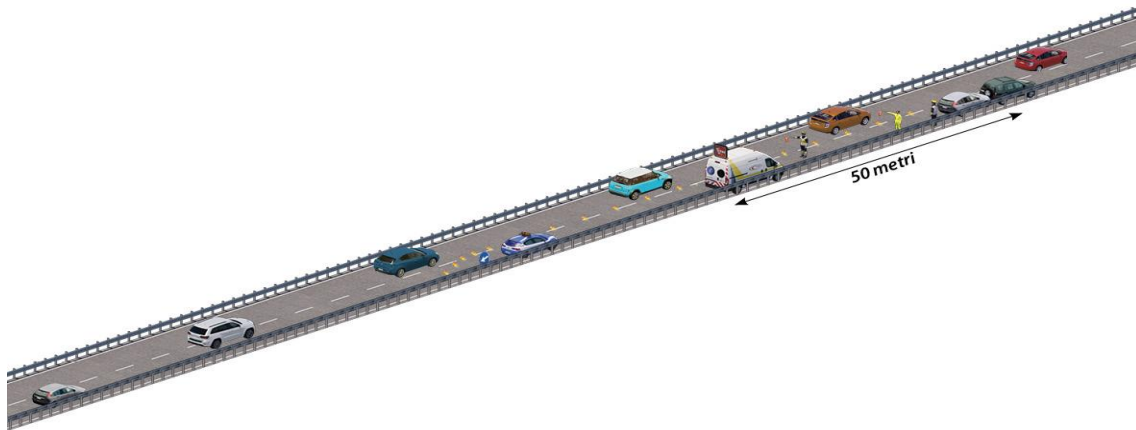

*Figura 19: Evento improvviso/direttamente rilevato in corsia di transito - Primo intervento Viabilità – Fase II*



### CASO B - Primo intervento da parte della Polizia Stradale

- I. La pattuglia della Polizia interviene fermandosi sulla corsia dell'evento a una distanza non inferiore a 50m prima dello stesso; un operatore presegnala a distanza non inferiore a 200m dall'evento mentre l'altro predispone, ove necessario, il segnalamento d'urgenza per la chiusura della corsia interessata.

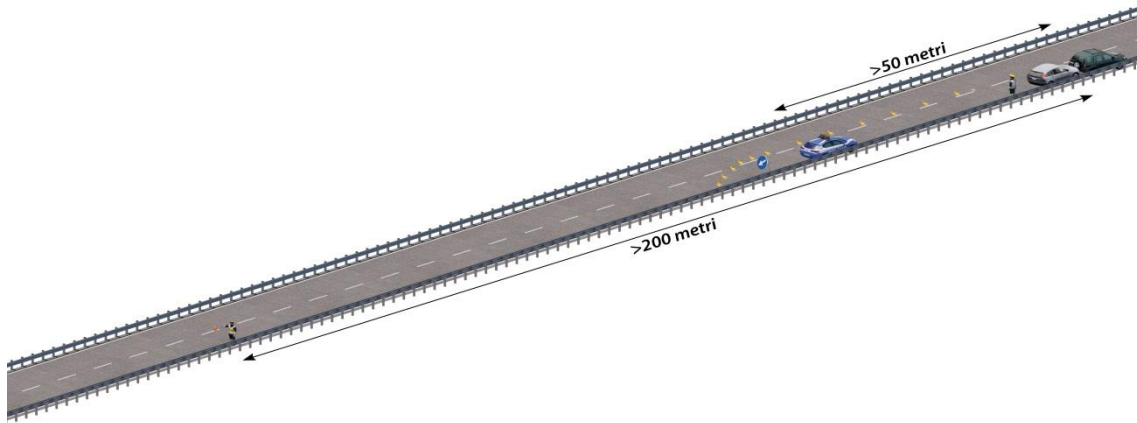

*Figura 20: Evento improvviso/direttamente rilevato in corsia di transito - Primo intervento Polizia Stradale – Fase I*



- II. Il mezzo della Viabilità, intervenuto successivamente, si ferma a segnalare nella piazzola più vicina all'evento o in uno spazio utile sul margine destro e comunque in anticipo rispetto alla coda eventualmente formatasi. L'operatore provvede a impostare sul PMV l'alternanza tra il pittogramma "incidente" e il pittogramma "segnale di corsia chiusa" coerentemente con la corsia interessata dall'evento e a sbandierare.

Nel caso di squadra di Viabilità composta da due operatori, il secondo operatore attende disposizioni da parte della propria Sala Radio.



Figura 21: Evento improvviso/direttamente rilevato in corsia di transito - Primo intervento Polizia Stradale – Fase II



**In condizioni diverse e/o non rilevanti in termini di sicurezza per l'utenza**, la squadra di Viabilità procede come segue:

- Raggiunge il più velocemente possibile lo svincolo successivo o una eventuale zona di scambio posta a più breve distanza in cui tale manovra è realizzabile in sicurezza;
- Rientra in autostrada in direzione opposta e procedere speditamente fino allo svincolo o zona di conversione posti immediatamente a monte dell'evento;
- Comunica alla propria Sala Radio la posizione di pronto a intervenire e attendere istruzioni prima della reimmissione in carreggiata.

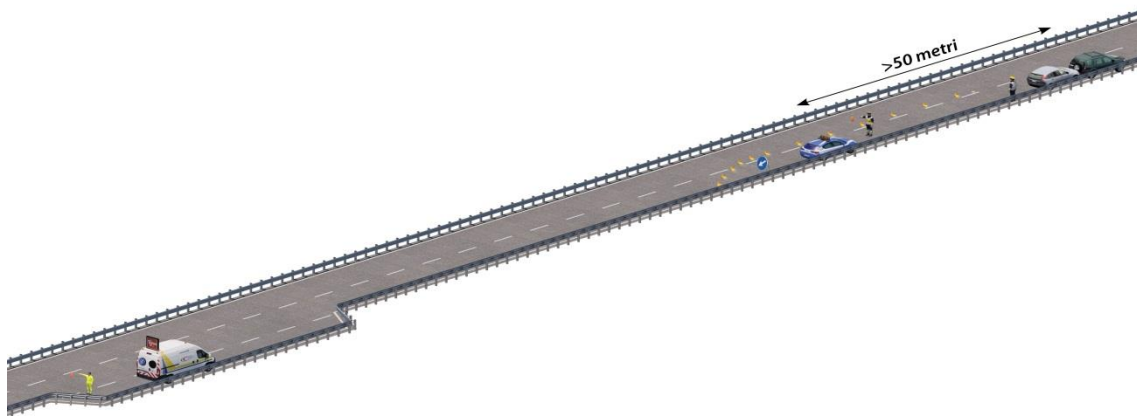
Nel caso in cui nel primo avvicinamento al punto dell'evento si riscontri una coda o un rallentamento già formato, procedere prioritariamente, salvo diversa indicazione della propria Sala Radio, al segnalamento di questi ultimi con le modalità descritte in precedenza.

Comportamenti analoghi a quelli descritti nel presente paragrafo dovranno essere attuati lungo i tratti di terza o quarta "corsia dinamica" anche in caso di intervento sulle corsie chiuse previa attivazione di PMV e portali "freccia-croce".



### 3.3 Evento in galleria

Nelle gallerie attrezzate con telecamere per monitoraggio del traffico e/o impianti freccia-croce, tali dotazioni saranno utilizzate per la migliore gestione degli eventi.

#### 1. Evento “**noto/segnalato**”:

##### CASO A - Primo intervento da parte della Viabilità

- I. Il mezzo della Viabilità si arresta prima dell'ingresso in galleria o in corsia di emergenza, se presente, o in uno spazio utile precedente il luogo dell'evento.  
L'operatore provvede a impostare sul PMV l'alternanza tra il pittogramma “incidente” e il pittogramma “segnale di corsia chiusa” coerentemente con la corsia interessata dall'evento e a sbandierare fuori dalla galleria.

Nel caso di squadra di Viabilità composta da due operatori, il secondo operatore attende disposizioni da parte della propria Sala Radio.



Figura 22: Evento noto/segnalato rilevato in galleria in corsia di transito - Primo intervento Viabilità – Fase I



- II. La Polizia successivamente intervenuta, possibilmente con l'utilizzo della safety car, si ferma nella corsia dell'evento a distanza non inferiore a 50 metri prima dello stesso. Se necessario, la pattuglia predispone il segnalamento d'emergenza per la chiusura della corsia interessata.

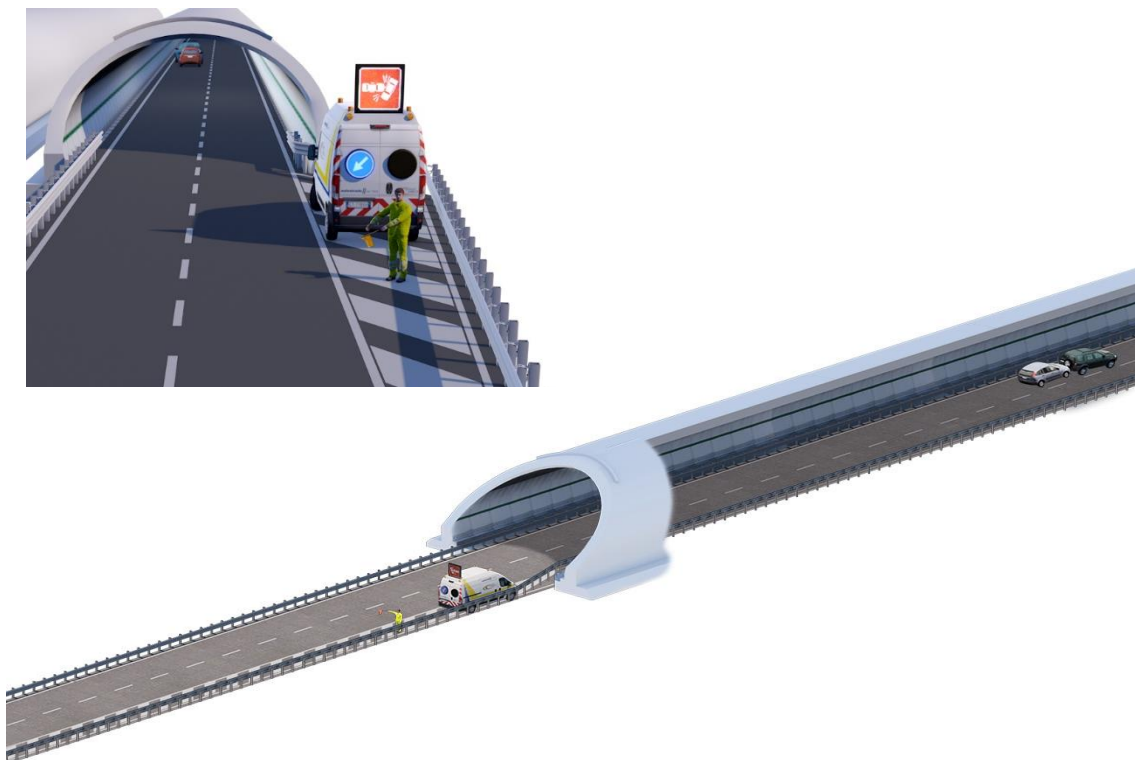

Figura 23: Evento noto/segnalato rilevato in galleria in corsia di transito - Primo intervento Viabilità – Fase II

Qualora l'evento sia localizzato a meno di 200m dopo l'imbocco della galleria e il traffico non sia rallentato/fermo o non sia possibile l'intervento in safety car, la pattuglia si ferma prima dell'imbocco della galleria sulla corsia dell'evento. La squadra di Viabilità lascia di conseguenza la posizione iniziale e si riposiziona per il presegnalamento sulla base delle indicazioni da parte della Sala Radio, a una distanza comunque non inferiore a 200m dal mezzo della Polizia Stradale.

L'operatore provvede a impostare sul PMV l'alternanza tra il pittogramma "incidente" e il pittogramma "segnale di corsia chiusa" coerentemente con la corsia interessata dall'evento e a sbandierare.

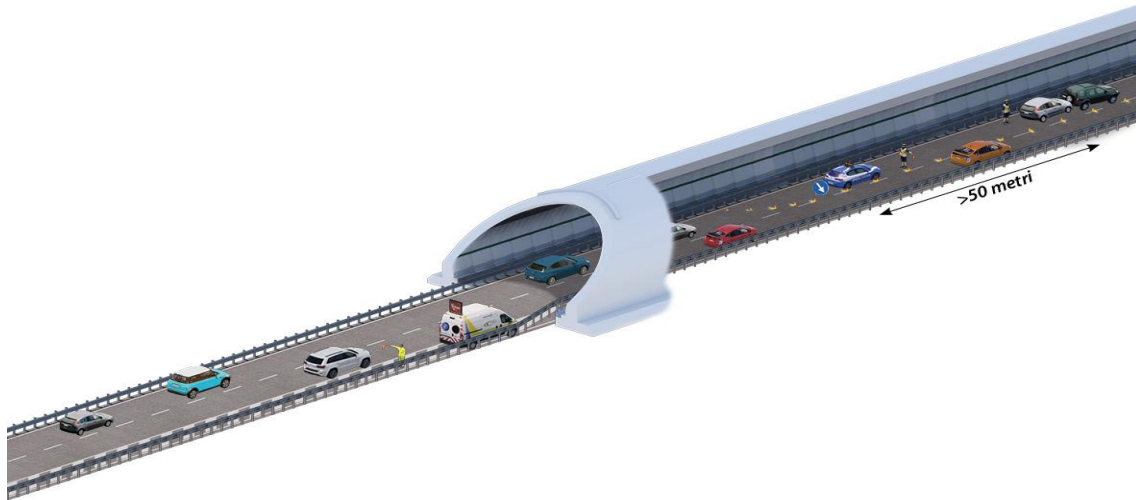

Figura 24: Evento noto/segnalato rilevato in galleria in corsia di transito - Primo intervento Viabilità – Fase II



**CASO A bis – SQUADRA COMPOSTA DA DUE OPERATORI - Primo intervento da parte della Viabilità**

- I. **Solo nel caso di traffico rallentato/fermo** il mezzo della Viabilità si arresta inizialmente prima dell'ingresso in galleria o in corsia di emergenza, se presente, o in uno spazio utile precedente il luogo dell'evento per permettere al primo operatore di scendere in sicurezza dal mezzo e provvedere alle operazioni di sbandieramento.

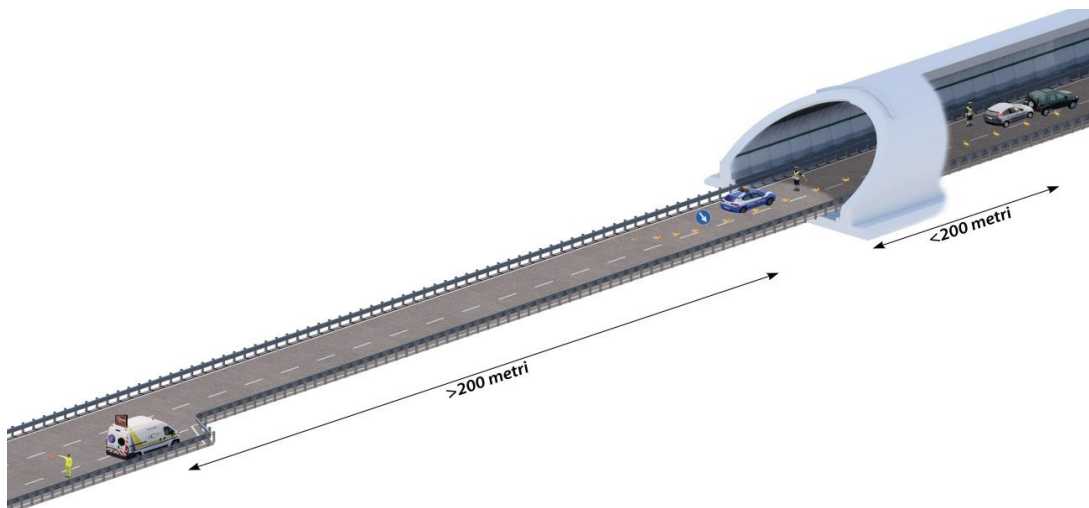
Successivamente il mezzo della Viabilità si arresta a circa 50m prima dell'evento; il secondo operatore raggiunge una posizione di sicurezza per il segnalamento.

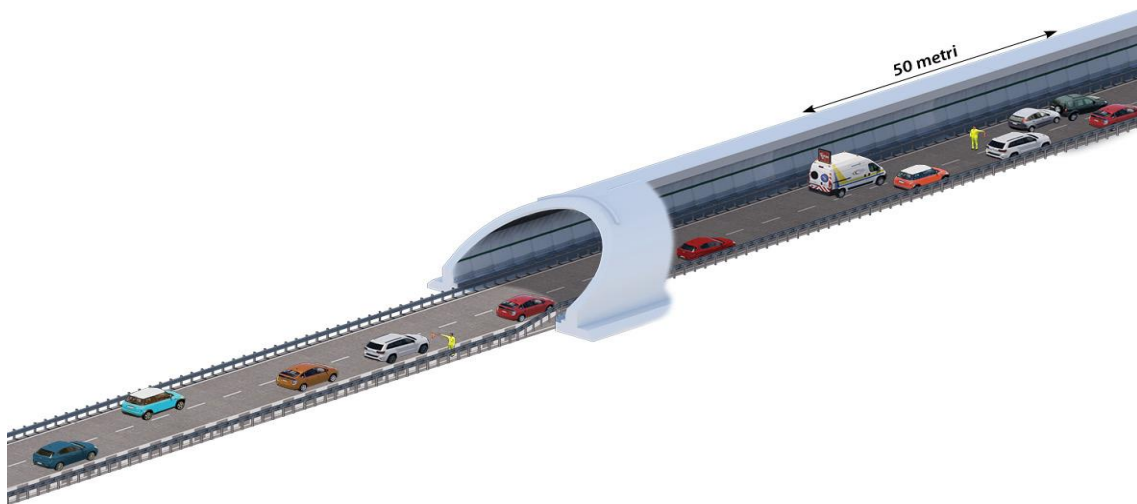

*Figura 25: Evento noto/segnalato rilevato in galleria in corsia di transito - Primo intervento Viabilità (squadra bicomposta) – Fase I*



- II. La Polizia successivamente intervenuta, possibilmente con l'utilizzo della safety car, si ferma nella corsia dell'evento prima del mezzo della Viabilità. Se necessario, gli operatori sul posto predispongono il segnalamento d'emergenza per la chiusura della corsia interessata.



Figura 26: Evento noto/segnalato rilevato in galleria in corsia di transito - Primo intervento Viabilità (squadra bicomposta) – Fase II



### CASO B - Primo intervento da parte della Polizia Stradale

- I. La pattuglia interviene possibilmente con l'utilizzo della safety car, fermandosi nella corsia dell'evento a distanza non inferiore a 50 metri prima dello stesso e comunque ad almeno 200m dopo l'imbocco della galleria. Un operatore presegnala a distanza non inferiore a 200m dall'evento e, se necessario, l'altro operatore predispone il segnalamento d'emergenza per la chiusura della corsia interessata.

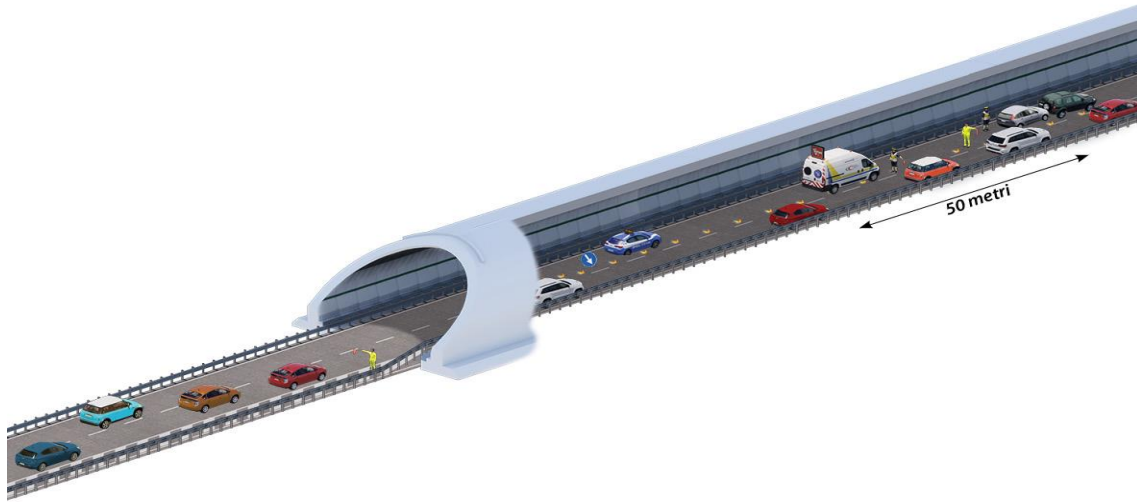

Figura 27: Evento noto/segnalato rilevato in galleria in corsia di transito - Primo intervento Polizia Stradale – Fase I



- II. Il mezzo della Viabilità, successivamente intervenuto, si ferma fuori dalla galleria per il presegnalamento, in corsia di emergenza se presente o in uno spazio utile precedente il luogo dell'evento o comunque in anticipo rispetto alla coda formatasi. L'operatore provvede a impostare sul PMV l'alternanza tra il pittogramma "incidente" e il pittogramma "segnale di corsia chiusa" coerentemente con la corsia interessata dall'evento e a sbandierare.

Nel caso di squadra di Viabilità composta da due operatori, il secondo operatore attende disposizioni da parte della propria Sala Radio.

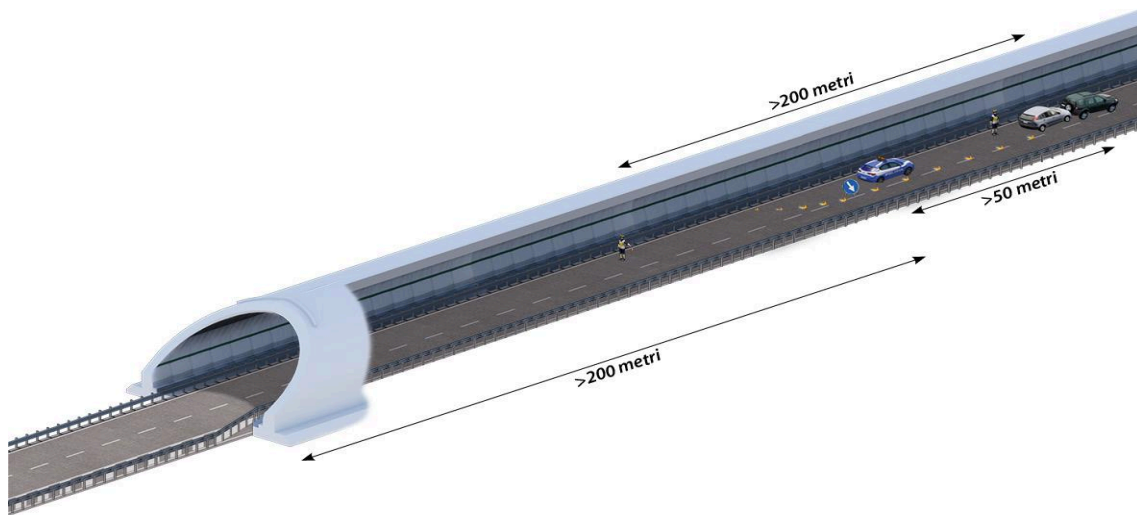

Figura 28: Evento noto/segnalato rilevato in galleria in corsia di transito - Primo intervento Polizia Stradale – Fase II



- I.bis Qualora l'evento sia localizzato a meno di 200m dopo l'imbocco della galleria e il traffico non sia rallentato/fermo o non sia possibile l'intervento in safety car, la pattuglia si ferma prima dell'imbocco della galleria sulla corsia dell'evento. Un operatore presegnala a distanza non inferiore a 200m dall'evento mentre l'altro, se necessario, predispone il segnalamento d'emergenza.

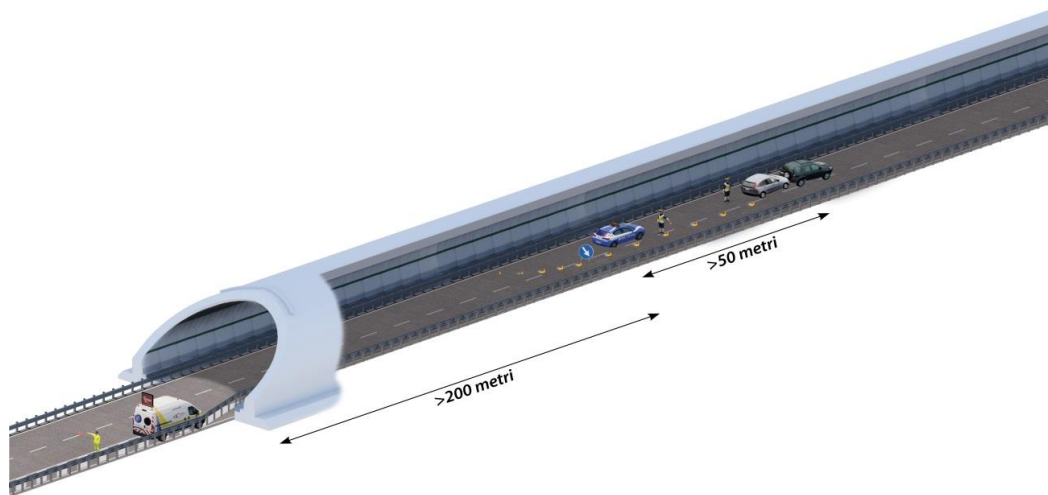

Figura 29: Evento noto/segnalato rilevato in galleria in corsia di transito - Primo intervento Polizia Stradale – Fase I bis

- II.bis Il mezzo della Viabilità, successivamente intervenuto, si ferma per il presegnalamento in corsia di emergenza se presente o in uno spazio utile precedente al mezzo della Polizia ad una distanza non inferiore a 200m o comunque in anticipo rispetto alla coda formatasi. L'operatore provvede a impostare sul PMV l'alternanza tra il pittogramma "incidente" e il pittogramma "segnale di corsia chiusa" coerentemente con la corsia interessata dall'evento e a sbandierare.



Figura 30: Evento noto/segnalato rilevato in galleria in corsia di transito - Primo intervento Polizia Stradale – Fase II bis

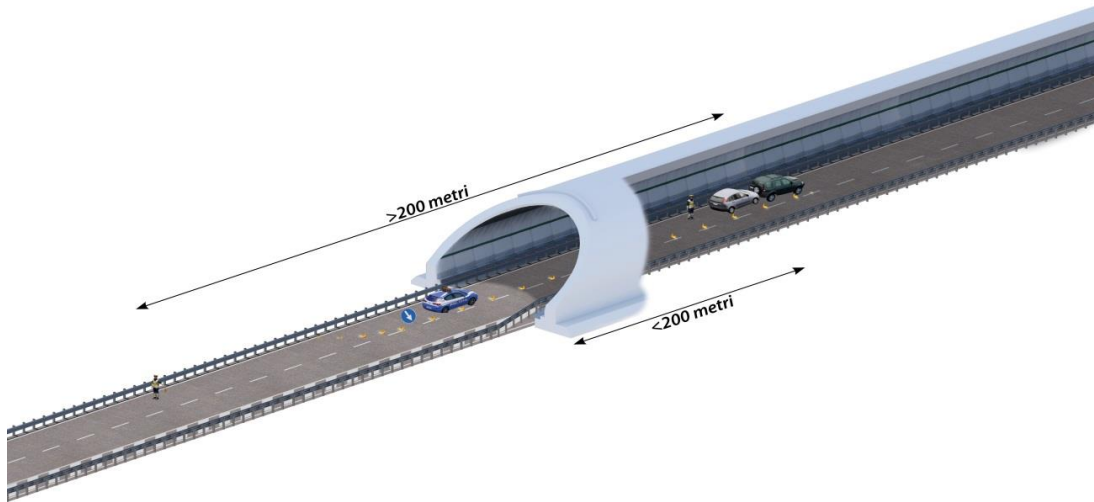

**autostrade** // *per l'italia*

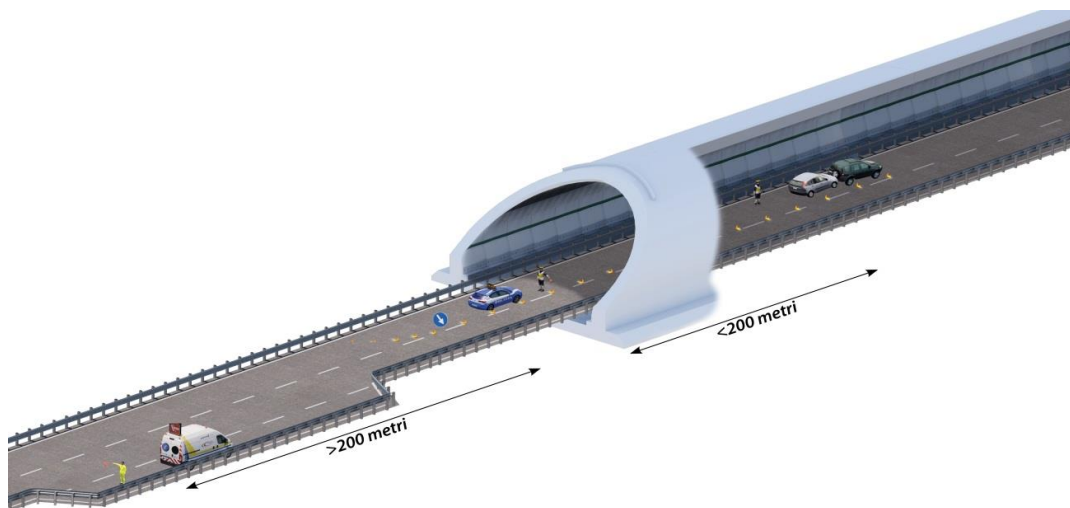

**NOTA:**

In caso di carreggiata a due corsie il secondo mezzo della Viabilità, ove possibile e previa autorizzazione del COA, può effettuare il segnalamento dell'imminente pericolo anche attraverso una progressiva riduzione della velocità di marcia, durante la manovra di avvicinamento all'evento, al fine di indurre il graduale rallentamento del traffico.

In prossimità dell'evento la Viabilità procede secondo le indicazioni della Sala Radio, in coordinamento con il COA.



**2. Evento “improvviso/direttamente rilevato”:**

**CASO A - Primo intervento da parte della Viabilità**

- I. Se possibile il mezzo della Viabilità si arresta prima dell'ingresso in galleria o in corsia di emergenza, se presente, o in uno spazio utile precedente il luogo dell'evento.  
L'operatore provvede a impostare sul PMV l'alternanza tra il pittogramma “incidente” e il pittogramma “segnale di corsia chiusa” coerentemente con la corsia interessata dall'evento e a sbandierare fuori dalla galleria.

Nel caso di squadra di Viabilità composta da due operatori, il secondo operatore attende disposizioni da parte della propria Sala Radio.

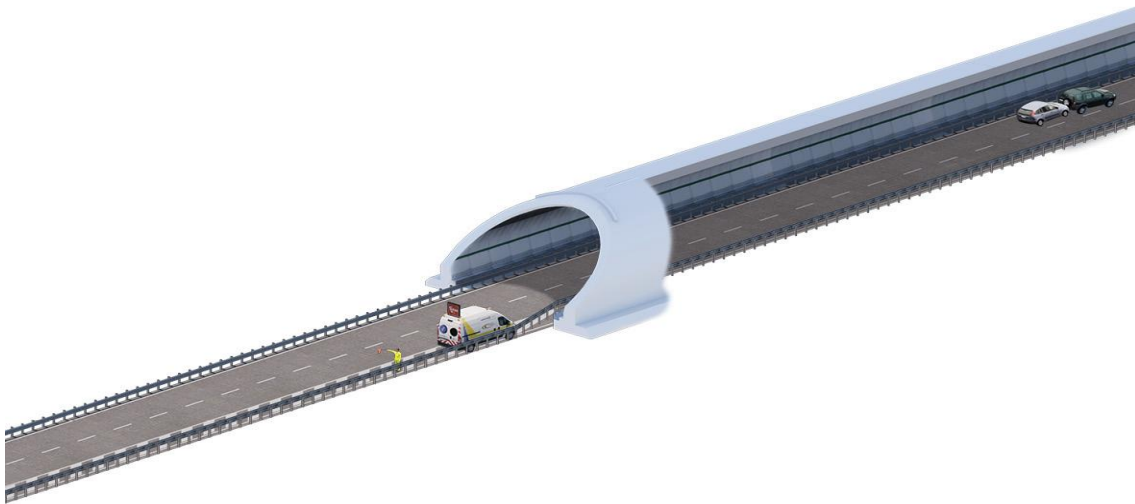

*Figura 31: Evento improvviso/direttamente rilevato in galleria in corsia di transito - Primo intervento Viabilità – Fase I*



Diversamente, e nel caso di un evento rilevante posizionato in un punto con visibilità sufficiente a garantire in avvicinamento il rallentamento del traffico, il mezzo della Viabilità si ferma all'interno della galleria sulla corsia impegnata a distanza pari a circa 50m prima dell'evento e l'operatore raggiunge una posizione di sicurezza per il segnalamento.

Nel caso di squadra di Viabilità composta da due operatori, anche il secondo operatore raggiunge una posizione di sicurezza per il segnalamento.



Figura 32: Evento improvviso/direttamente rilevato in galleria in corsia di transito - Primo intervento Viabilità – Fase I

- II. L'operatore comunica la corsia impegnata dall'evento e approssimativamente la distanza dall'imbocco alla propria Sala Radio che richiede al COA l'intervento di una pattuglia in safety car e, nel caso di sosta nella corsia impegnata dall'evento, dispone anche l'invio di una seconda squadra di Viabilità per il presegnalamento in anticipo rispetto alla galleria.

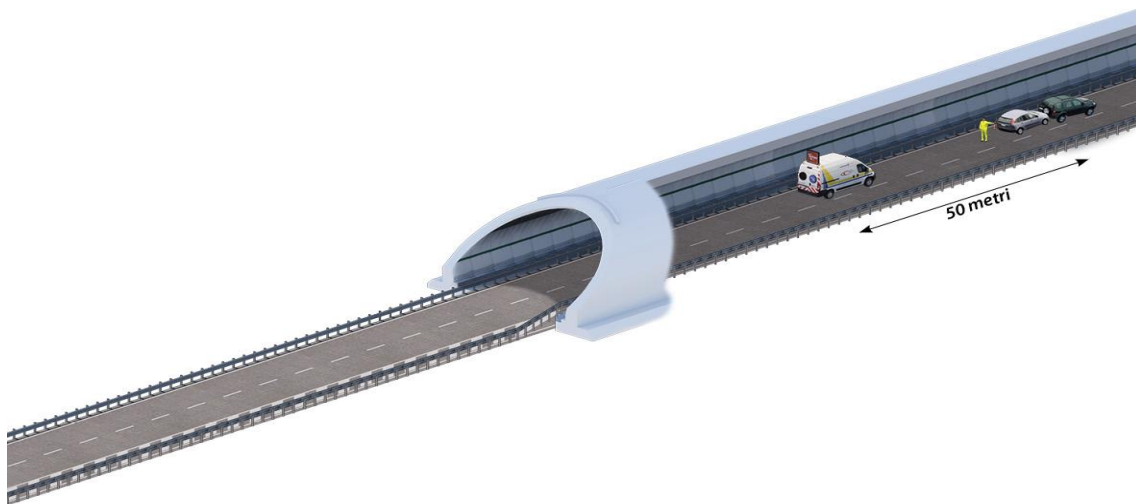

Nel caso in cui la Viabilità si sia fermata all'interno della galleria, a seconda dell'ordine di arrivo dei due suddetti mezzi a supporto, si avranno i seguenti casi:

- a) **la Polizia arriva per prima** in safety car o con traffico rallentato/fermo fermandosi prima del mezzo della Viabilità; successivamente gli operatori sul posto si coordinano per predisporre, se necessario, il segnalamento d'urgenza per la chiusura della corsia interessata;



Figura 33: Evento improvviso/direttamente rilevato in galleria in corsia di transito - Primo intervento Viabilità – Caso (a)

Diversamente il mezzo della Polizia si ferma prima dell'ingresso in galleria sul margine destro provvedendo al presegnalamento;

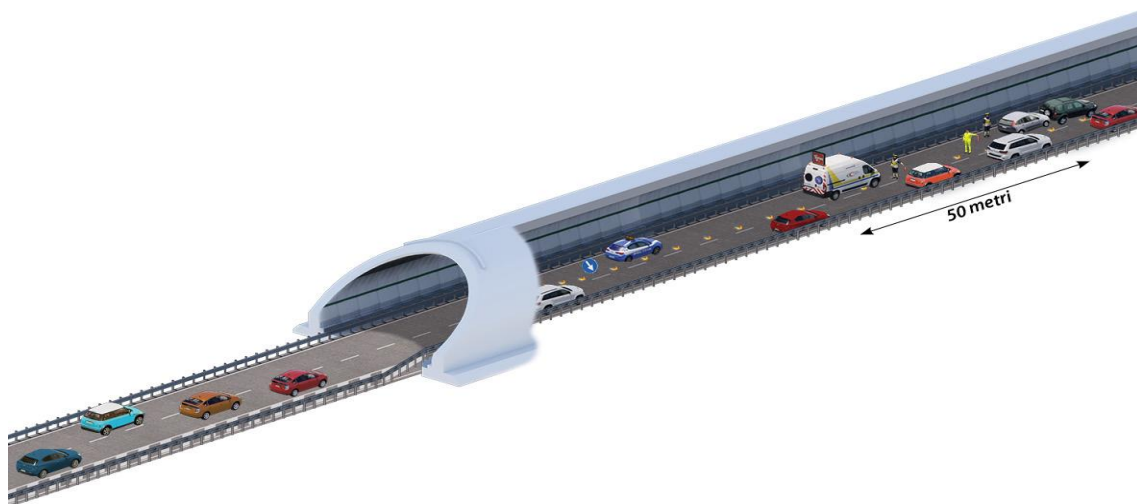

Figura 34: Evento improvviso/direttamente rilevato in galleria in corsia di transito - Primo intervento Viabilità – Caso (a)

Una volta giunta la seconda squadra di Viabilità che prende in carico le operazioni di presegnalamento, la pattuglia entra in galleria fermandosi sulla corsia dell'evento prima del mezzo della Viabilità; ove necessario, il personale sul posto si coordina per disporre la chiusura della corsia interessata dall'evento tramite il segnalamento d'urgenza in dotazione.

L'operatore della seconda Viabilità provvede a impostare sul PMV l'alternanza tra il pittogramma "incidente" e il pittogramma "segnale di corsia chiusa" coerentemente con la corsia interessata dall'evento e a sbandierare.

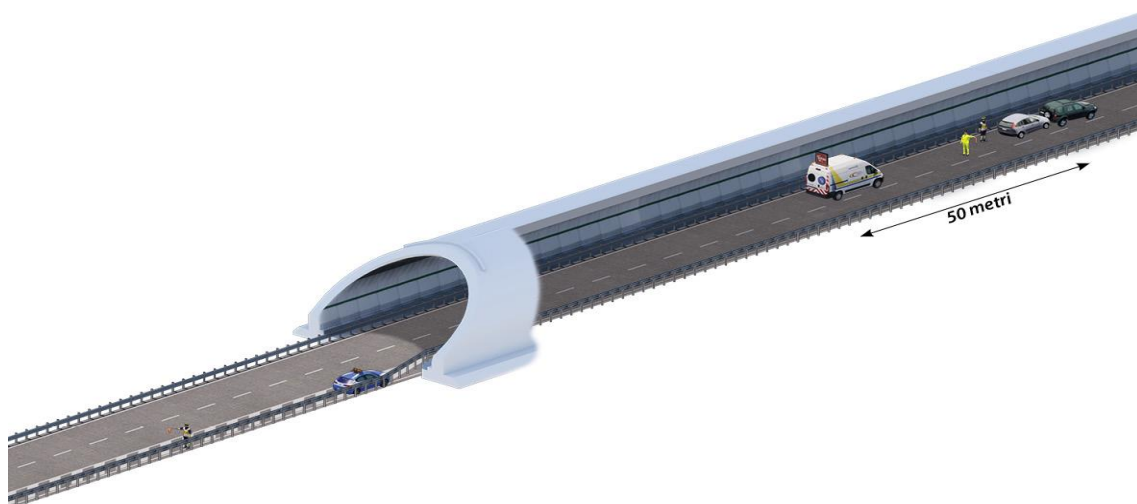

Figura 35: Evento improvviso/direttamente rilevato in galleria in corsia di transito - Primo intervento Viabilità – Caso (a)

**Nel caso di evento in corsia di sorpasso ad una distanza inferiore a 200m dall'imbocco della galleria:**

- la pattuglia si ferma prima dell'imbocco in galleria in corsia di sorpasso e uno degli operatori anticipa il segnalamento ad una distanza non inferiore a 200m dall'evento in corsia di sorpasso; ove necessario, il personale sul posto si coordina per disporre la chiusura della corsia interessata dall'evento tramite il segnalamento d'urgenza in dotazione.

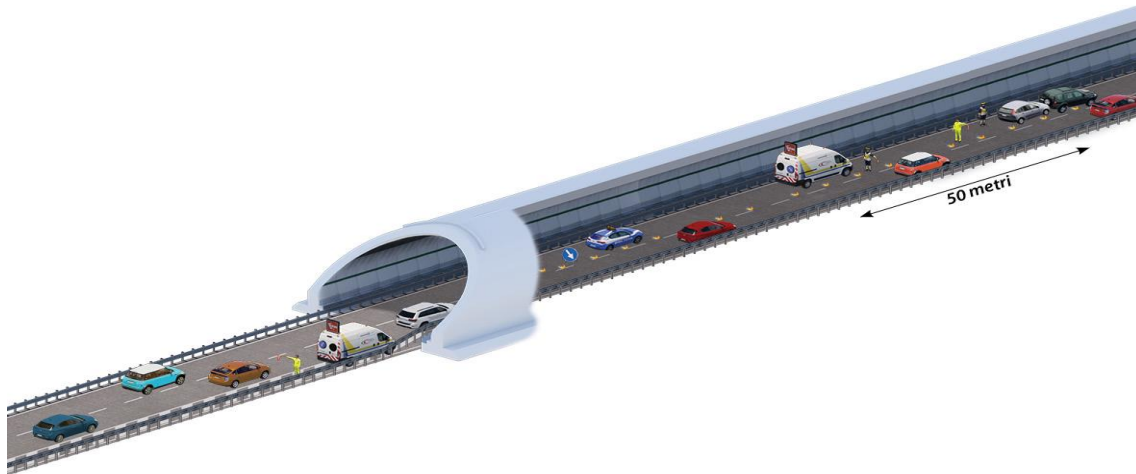

Figura 36: Evento improvviso/direttamente rilevato in galleria in corsia di transito - Primo intervento Viabilità – Caso (a)



- la seconda squadra di Viabilità si posiziona in una piazzola o in uno spazio libero sul margine destro e comunque ad almeno 200m prima del mezzo della Polizia Stradale.  
L'operatore provvede a impostare sul PMV l'alternanza tra il pittogramma "incidente" e il pittogramma "segnale di corsia chiusa" coerentemente con la corsia interessata dall'evento e a sbandierare.

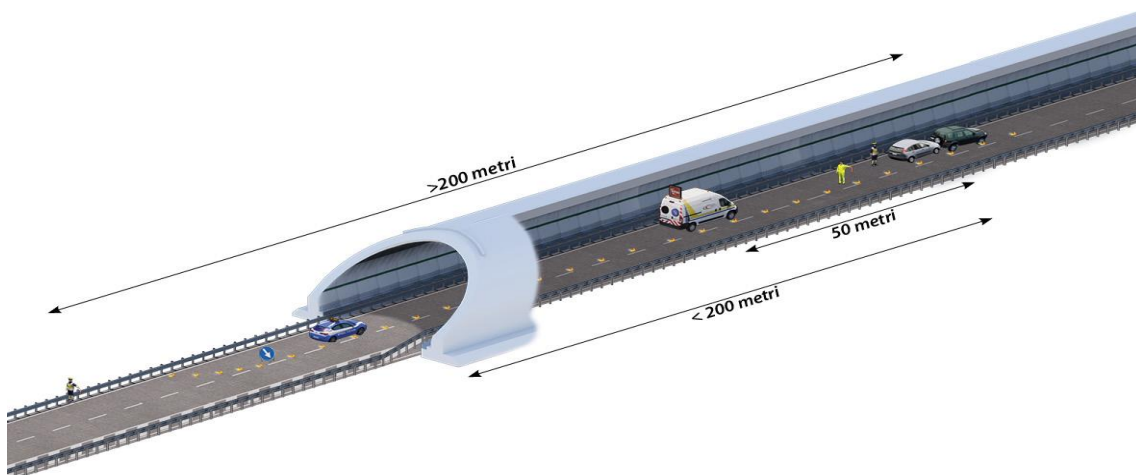

Figura 37: Evento improvviso/direttamente rilevato in galleria in corsia di transito - Primo intervento Viabilità – Caso (a)

- b) **la seconda squadra di Viabilità arriva per prima** e si ferma fuori dalla galleria in corsia di emergenza se presente o in uno spazio utile precedente il luogo dell'evento.  
L'operatore provvede a impostare sul PMV l'alternanza tra il pittogramma "incidente" e il pittogramma "segnale di corsia chiusa" coerentemente con la corsia interessata dall'evento e a sbandierare.



Figura 38: Evento improvviso/direttamente rilevato in galleria in corsia di transito – Primo intervento Viabilità – Caso (b)

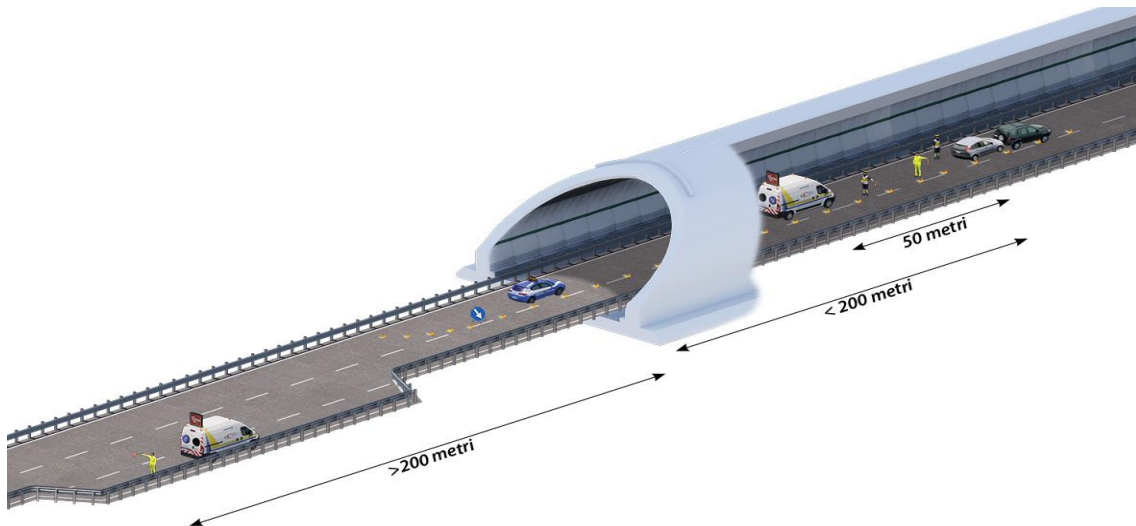

Successivamente la Polizia interviene, possibilmente in safety car, fermandosi prima del mezzo della Viabilità all'interno della galleria; gli operatori sul posto si coordinano per predisporre, se necessario, il segnalamento d'urgenza per la chiusura della corsia interessata.

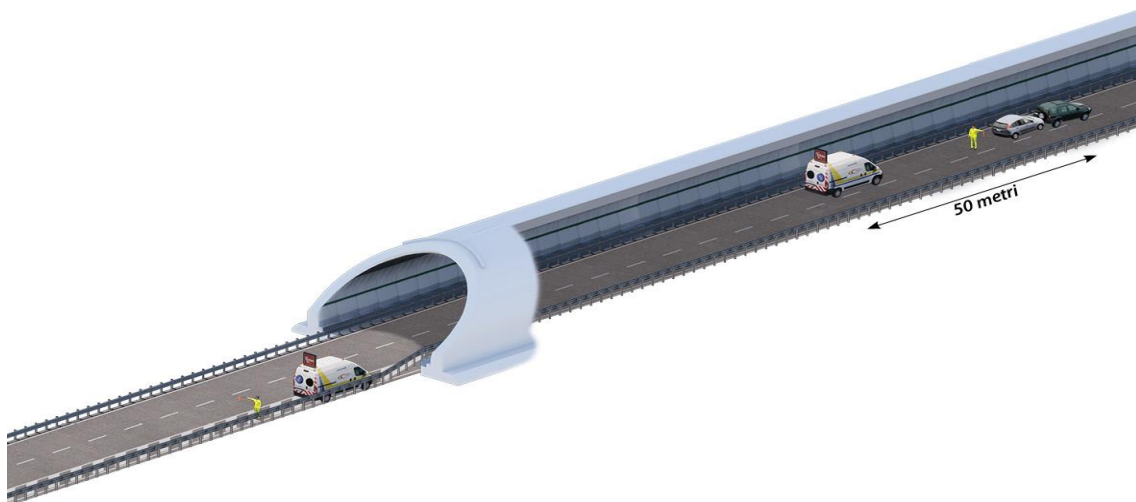

Figura 39: Evento improvviso/direttamente rilevato in galleria in corsia di transito - Primo intervento Viabilità – Caso (b)

**Nel caso di evento in corsia di sorpasso ad una distanza inferiore a 200m dall'imbocco della galleria:**

- la pattuglia si ferma prima dell'imbocco in galleria in corsia di sorpasso e uno degli operatori anticipa il segnalamento ad una distanza non inferiore a 200m dall'evento in corsia di sorpasso;
- la seconda squadra di Viabilità si ripositiona per il presegnalamento sulla base delle indicazioni da parte della Sala Radio, a una distanza comunque non inferiore a 200m dal mezzo della Polizia Stradale. L'operatore provvede a impostare sul PMV l'alternanza tra il pittogramma "incidente" e il pittogramma "segnale di corsia chiusa" coerentemente con la corsia interessata dall'evento e a sbandierare.

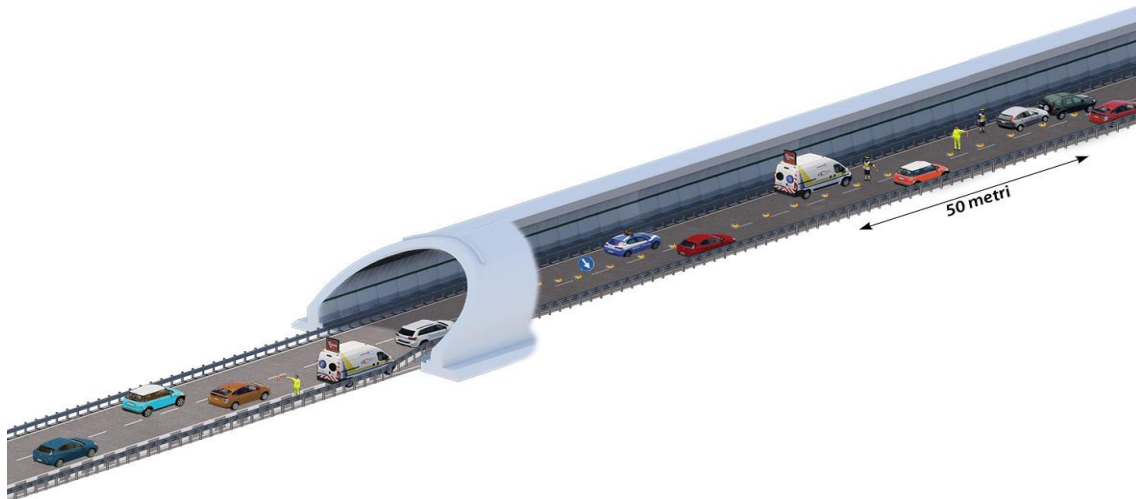

Figura 40: Evento improvviso/direttamente rilevato in galleria in corsia di transito - Primo intervento Viabilità – Caso (b)



**NOTA:**

In caso di carreggiata a due corsie il secondo mezzo della Viabilità, ove possibile e previa autorizzazione del COA, può effettuare il segnalamento dell'imminente pericolo anche attraverso una progressiva riduzione della velocità di marcia, durante la manovra di avvicinamento all'evento, al fine di indurre il graduale rallentamento del traffico.

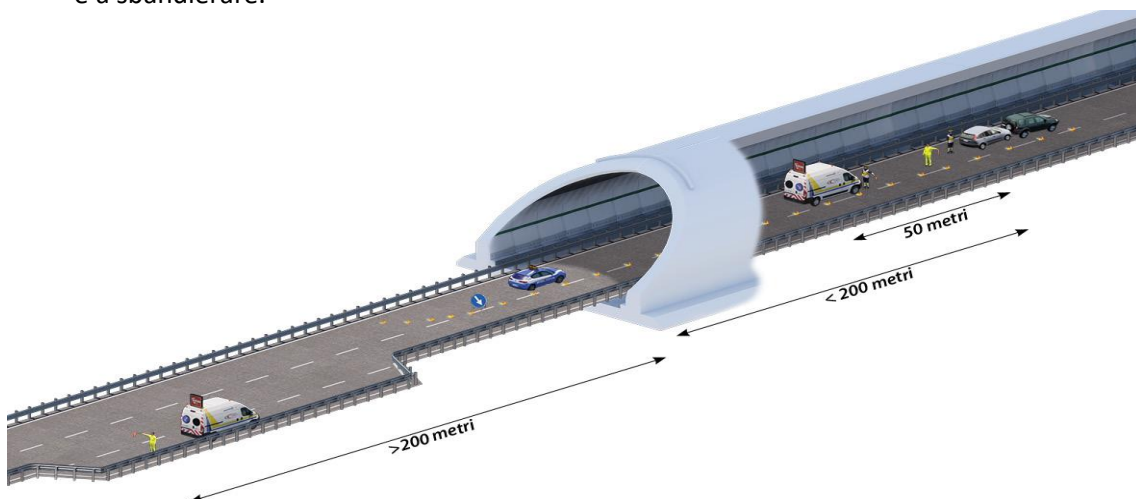
In prossimità dell'evento la Viabilità procede secondo le indicazioni della Sala Radio, in coordinamento con il COA.

**CASO B - Primo intervento da parte della Polizia Stradale**

- I. La pattuglia della Polizia si ferma sulla corsia dell'evento a distanza non inferiore a 50m prima dello stesso, predisponendo, ove necessario, la chiusura della corsia interessata tramite il segnalamento d'urgenza in dotazione; un operatore effettua il presegnalamento a distanza non inferiore a 200m prima dell'evento.



Figura 41: Evento improvviso/direttamente rilevato in galleria in corsia di transito - Primo intervento Polizia Stradale – Fase I



- II. Il mezzo della Viabilità, successivamente intervenuto, si ferma fuori dalla galleria per il presegnalamento, in corsia di emergenza se presente o in uno spazio utile precedente il luogo dell'evento o comunque in anticipo rispetto alla coda formatasi. L'operatore provvede a impostare sul PMV l'alternanza tra il pittogramma "incidente" e il pittogramma "segnale di corsia chiusa" coerentemente con la corsia interessata dall'evento e a sbandierare.

Nel caso di squadra di Viabilità composta da due operatori, il secondo operatore attende disposizioni da parte della propria Sala Radio.

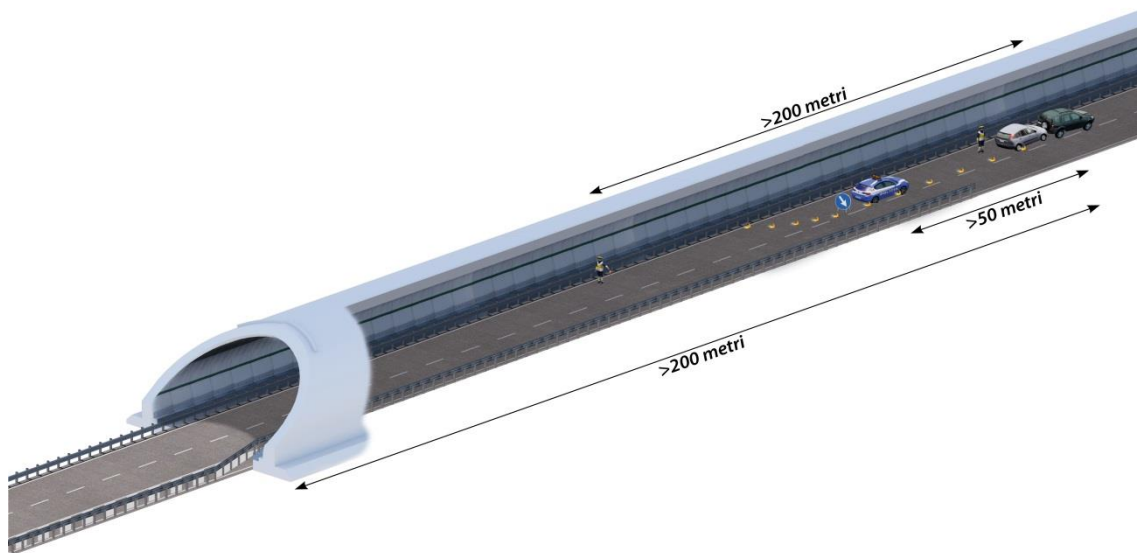

Figura 42: Evento noto/segnalato rilevato in galleria in corsia di transito - Primo intervento Polizia Stradale – Fase II



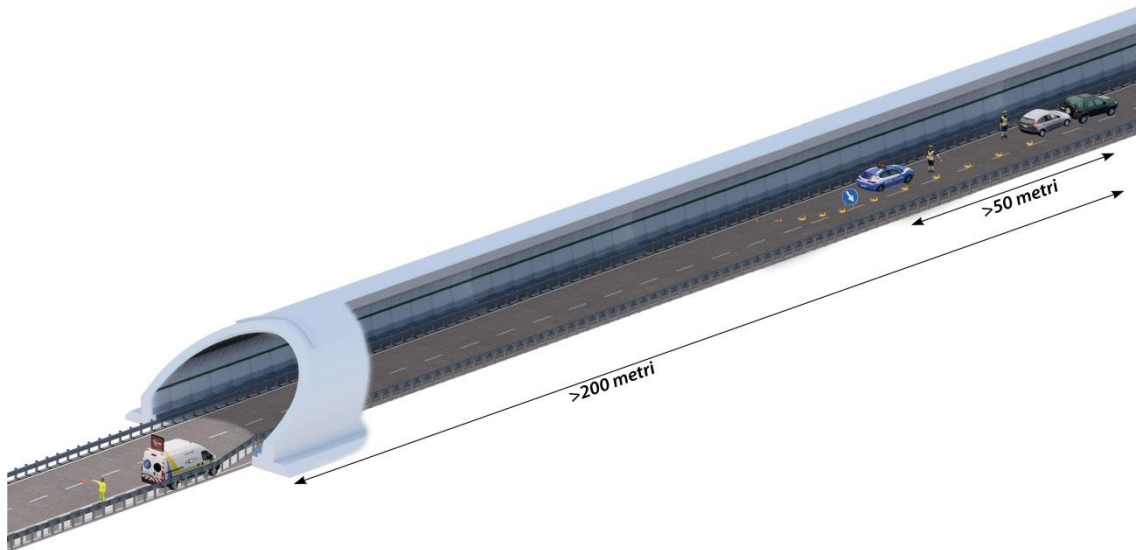

**NOTE:**

Se la fermata avviene in prossimità dell'imbocco della galleria, l'operatore della Viabilità scende dal mezzo e raggiunge velocemente, conservando sufficiente visibilità del traffico sopraggiungente, una posizione protetta dal mezzo di servizio senza rimanerne a ridosso (circa 50 metri); nel caso in cui lo spazio disponibile tra la posizione del mezzo e il fornice non sia sufficiente a garantire le condizioni di cui sopra l'operatore dovrà posizionarsi in una zona sicura a monte del mezzo o, in alternativa, rimane a bordo del veicolo.

Si precisa infine che ove in galleria **sia segnalato o riscontrabile un rischio derivante da incendio o principio di incendio o sversamento di sostanze pericolose**, l'operatore dovrà darne immediata conferma o informazione alla propria Sala Radio **limitandosi all'attività di presegnalazione con il mezzo di servizio senza entrare in galleria**.

Se le precedenti condizioni di rischio sono invece **riscontrate durante il transito in galleria**, l'operatore dovrà:

- Fermare subito il mezzo, attivando tutti i dispositivi di segnalazione;
- Informare la propria Sala Radio;
- Scendere dal lato opposto a quello di scorrimento dei veicoli, ponendo sempre attenzione al traffico sopraggiungente, munito di radio portatile, cellulare e bandierina;
- Se presenti, seguire le indicazioni per l'evacuazione o portarsi comunque fuori dalla galleria procedendo a piedi lungo il margine della carreggiata nella direzione contraria al traffico;
- Se possibile, fornire indicazioni di analogo comportamento agli utenti coinvolti.



## 4 Evento segnalato su tratta senza km certo

In caso di eventi segnalati, lungo autostrade senza corsia di emergenza, in cui risulta nota la tratta ma non l'esatta localizzazione, fatte salve le modalità di intervento descritte al Cap. 3, la Sala Radio e il COA si coordinano tempestivamente per attivare un servizio di safety car.

Nel caso non fosse possibile realizzare una safety car (condizioni di traffico, mezzo della Viabilità più vicino all'evento su carreggiata con più di due corsie, ...) le modalità operative, sia per la Polizia che per la Viabilità, sono quelle descritte nei capitoli relativi all'evento improvviso/direttamente rilevato.

### **NOTA:**

Nei casi di primo intervento della Polizia Stradale in orario notturno, la pattuglia si ferma a una distanza non inferiore a 200m dall'evento (secondo le modalità precedentemente descritte) e gli operatori si posizionano nel fascio di luce del proprio mezzo per essere maggiormente visibili all'utenza. Una volta giunta la Viabilità sul posto per il presegnalamento, gli operatori della Polizia Stradale si posizionano a ridosso dell'evento come riportato negli schemi descritti nel documento