

PROTOCOLLO RELAZIONI INDUSTRIALI

Roma - 08 Giugno 2017 -



Società Iniziative Autostradali
e Servizi S.p.A.

ASSISTITA DA

FISE ACAP
Associazione delle Società
Concessionarie di Autostrade Private

CON LE SEGRETERIE NAZIONALI DI :



Handwritten signatures and initials in blue ink, including 'M. Belli' and 'A. h'.

ROMA 8 Giugno 2017

CON LE SOCIETA' CONCESSIONARIE AUTOSTRADALI CONTROLLATE DA SIAS S.P.A.:

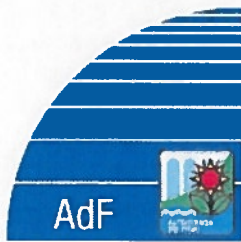

Autostrada dei Fiori

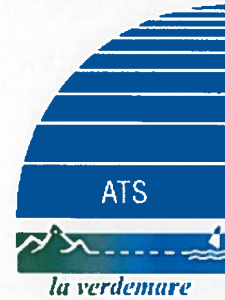

Autostrada Torino-Savona



Autocamionale della Cisa



Autostrada Asti-Cuneo



Società Autostrada Ligure Toscana



Tronco A21 Autostrada Torino
Alessandria Piacenza



Tronco A4 Autostrada Torino
Milano



Società Autostrade Valdostane

PRESENTAZIONE

Sias SpA è una holding industriale che opera nel settore delle concessioni autostradali, "core business" delle proprie attività, e nei settori dell'Information Technology, applicata, in particolare, alla mobilità nei trasporti, e della manutenzione dell'infrastruttura autostradale.

Sias SpA, Società del Gruppo ASTM, è una società quotata alla Borsa Italiana sottoposta alla attività di direzione e coordinamento di Argo Finanziaria SpA (Gruppo Gavio).

Oggi Sias SpA è il quarto operatore mondiale nella gestione di autostrade a pedaggio con una rete di circa 3.320 chilometri, tra Italia e in Brasile: ogni anno milioni di autoveicoli e di persone percorrono le nostre autostrade.

Sias SpA in Italia:

In **Italia** Sias SpA gestisce circa 1.460 Km di rete nel nord-ovest del paese, in una delle aree con il maggior reddito pro-capite d'Europa, collocati lungo i principali corridoi infrastrutturali europei.

In particolare SIAS controlla 8 società concessionarie:

- **SATAP A4 Torino-Milano** che collega con i suoi 130 Km i due capoluoghi della Lombardia e del Piemonte;
- **SATAP A21 Torino-Piacenza** della lunghezza di 168 km che rappresenta l'asse di collegamento tra il Piemonte occidentale e l'Autostrada del Sole;
- **Autostrada dei Fiori** della lunghezza di 113 Km che attraversa la regione Liguria da Savona al confine francese;
- **Autostrada Torino-Savona** di 131 km che collega il capoluogo piemontese con il Ponente ligure all'altezza della città di Savona;
- **SALT** (Società Autostrada Ligure Toscana) che gestisce 155 km suddivisi in tre sub-tratte da Livorno a Sestri Levante (A12), da Viareggio a Lucca (A11), da Fornola a La Spezia (A 15);
- **Autocamionale della Cisa** che gestisce per una lunghezza di 101 km il tratto tra La Spezia e Parma;
- **SAV** (Società Autostradale Valdostana), lunga 60 km che gestisce il tratto autostradale Quincinetto-Aosta del Gran San Bernardo;
- **Autostrada Asti-Cuneo** di circa 78 km (di cui 23 in costruzione).

Sias SpA in Brasile:

In Brasile il Gruppo, attraverso il co-controllo di Ecorodovias, quotata alla Borsa di San Paolo e tra i principali player infrastrutturali del Brasile, gestisce un network di circa 1.860 km di rete autostradale, collocata tra le aree di San Paolo, Rio de Janeiro e Curitiba, nell'ambito del corridoio sud-est del paese in una delle aree più ricche e industriali con una forte densità abitativa.

Ecorodovias controlla le seguenti società concessionarie:

- Ecovias dos Imigrantes che collega Sal Paolo al Porto di Santos (177 km);
- Ecopistas che collega San Paolo a Vale do Rio Paraiba (135 km);
- Ecovia Comiho do Mar che collega Curitiba al porto di Paranagua (137 km);
- Ecocataratas che collega Parana al cd. Triple Border, Brasile, Argentina, Paraguay (387 km);
- Ecusul che collega Pelotas, Porto Alegre e Porto del Rio Grande (457 km);
- ECO101 che collega Macuri e Rio de Janeiro (476 km);
- Ecoponte che collega Rio de Janeiro con Niteroi (23 km);
- Belo Horizonte Beltway (66 Km in costruzione).

31 MARZO 2017

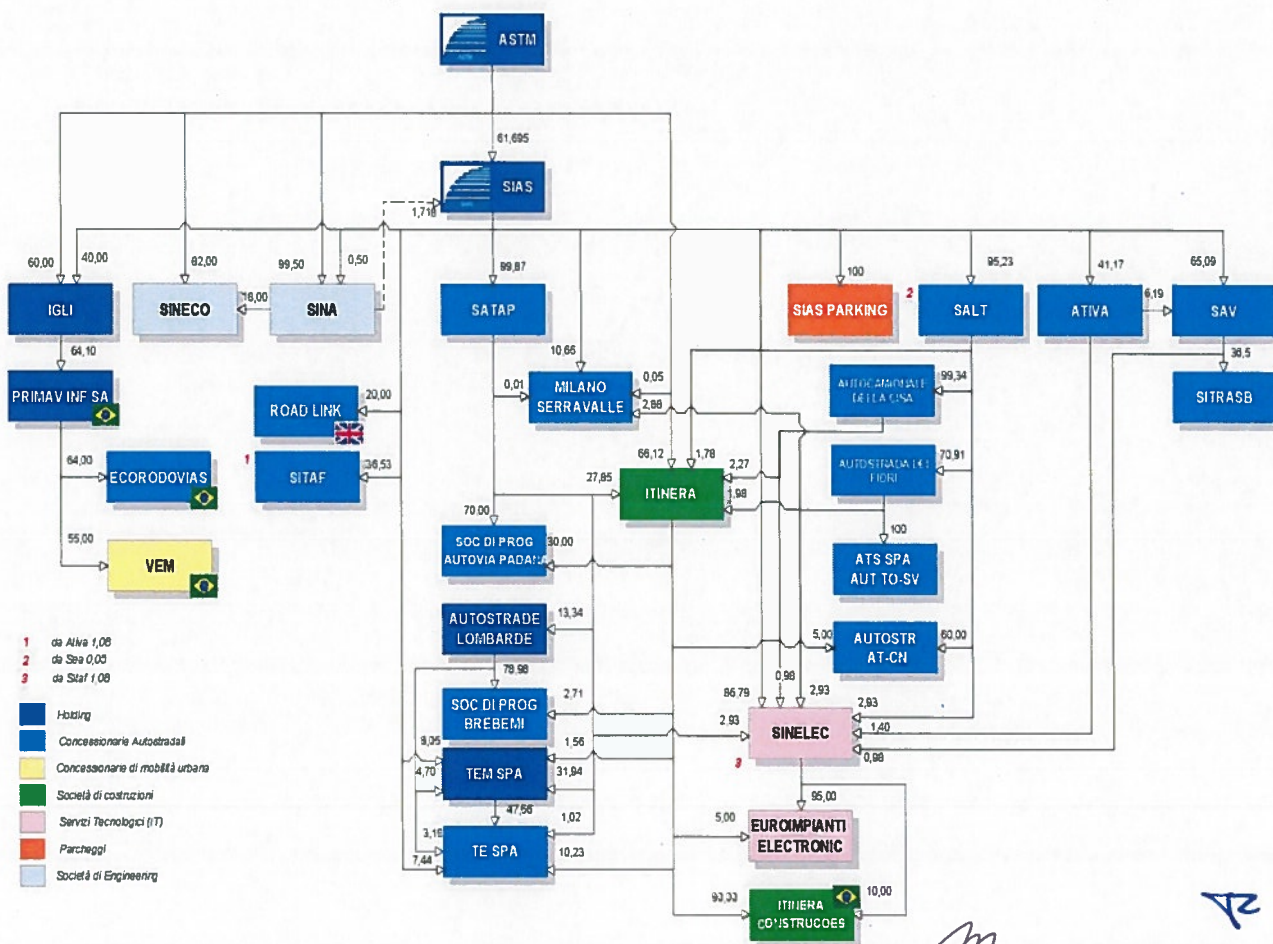

Handwritten signatures and initials in blue ink are present at the bottom of the page, including a large signature that appears to be "bellini".

PERSONALE DIPENDENTE IN FORZA ALLA DATA DEL 31 DICEMBRE 2016 SOCIETA' CONCESSIONARIE CONTROLLATE OPERANTI IN ITALIA

SOCIETA'	TOTALE			DIRIGENTE			QUADRO			IMPIEGATO			OPERAIO			ESATTORE		
	D	U	Tot.	D	U	Tot.	D	U	Tot.	D	U	Tot.	D	U	Tot.	D	U	Tot.
AUTOCAMIONALE DELLA CISAS P.A.	1	19	20	1	6	7	2	4	6	14	69	83		46	46		44	44
AUTOSTRADA ASTI-CUNEO S.P.A.	21	68	89		2	2		6	6	10	24	34		21	21	11	15	26
AUTOSTRADA DEIFIORI S.P.A.	62	274	336	1	6	7		7	7	40	84	124		48	48	21	29	50
AUTOSTRADA LIGURE TOSCANA S.P.A.	110	288	428	1	5	6		7	7	45	12	57	7	44	51	87	20	207
AUTOSTRADA TORINO-SAVONNA S.P.A.	53	164	217		1	1	3	9	12	20	61	81	1	30	31	29	60	92
SATAP SPA	26	405	611	2	7	9	4	9	13	53	26	79		64	64	67	279	346
SAV S.P.A.	47	84	131	1	2	3	2	2	4	19	27	46		18	18	25	35	60
SIAS S.P.A.	1	5	6		3	3	1	1	2		1	1						
TOTALE GENERALE	467	1.537	2.004	6	32	38	12	45	57	201	504	705	8	271	279	240	685	925

L'attività delle società che fanno riferimento al Gruppo Sias copre una ampia area di attività cui corrisponde un'ampia gamma di contratti collettivi nazionali di lavoro e di secondo livello

Nella gestione delle relazioni industriali, riferimento comune alle società controllate è costituito da un lato dalle disposizioni legislative in materia di rapporto di lavoro - ivi compreso lo Statuto dei diritti dei lavoratori - e in materia di salute e sicurezza del lavoro, dagli Accordi interconfederali nonché dal contratto collettivo nazionale di lavoro, dall'altro nel riconoscimento del ruolo esercitato dalle Organizzazioni sindacali firmatarie dei contratti nazionali di lavoro e dalle loro rappresentanze territoriali e aziendali.

Anche in considerazione della ramificazione territoriale, in Italia e all'estero, delle attività del Gruppo, le società considerano le relazioni industriali, ai vari livelli, un ambito significativo di approfondimento e proposizione nella gestione delle risorse umane ai fini dell'ottimizzazione del fattore lavoro e della sua valorizzazione professionale, anche sotto il profilo retributivo: convincimento condiviso per conseguire il miglioramento della capacità produttiva, degli standard di efficacia ed efficienza e dei livelli di qualità e di sicurezza.

[Handwritten signatures and initials in blue ink, including 'Gelli', 'C/A', and others.]

PROTOCOLLO DI RELAZIONI INDUSTRIALI

Sias SpA, rappresentata dall'Amministratore Delegato Dr. Ing. Paolo Pierantoni e dal Direttore del Personale Signor Roberto Degiovanni con le richiamate società controllate che applicano il vigente Contratto Collettivo Nazionale di Lavoro per il personale dipendente da società e consorzi concessionari di Autostrade e Trafori assiste da FISE / ACAP nella persona del Dr. Giancarlo Cipullo;

e

le Segreterie Nazionali delle Organizzazioni sindacali

FILT - CGIL, rappresentata dalla Signora Tatiana Fazi e dal Signor Cristiano Tardioli;

FIT - CISL, rappresentata dai Signori Pasquale Paniccia e Marino Masucci;

UILTRASPORTI, rappresentata dai Signori Marco Verzari e Paolo Collini;

SLA - CISAL, rappresentata dal Signor Roberto Moroni;

UGL - V.L. dalla Signora Paola Avella;

RITENGONO

di definire, con il presente Protocollo, un nuovo sistema di relazioni industriali quale efficace strumento di governo e di garanzia di realizzazione di un modello avanzato di partecipazione, individuando valori e obiettivi comuni per realizzare scelte il più possibile condivise;

che, in un contesto contraddistinto dall'esigenza di cercare il miglioramento della qualità, efficienza e flessibilità dei servizi prestati, nonché di sviluppo e di crescita, la piena valorizzazione delle risorse umane e la consapevole e attiva partecipazione dei lavoratori e dei loro rappresentanti siano fattori essenziali per il raggiungimento degli obiettivi e il successo dell'impresa;

che il nuovo sistema di relazioni industriali dovrà avere come presupposto una diffusa conoscenza delle informazioni relative agli obiettivi del Gruppo, una particolare attenzione per le questioni di maggiore rilevanza strategica ed organizzativa, nonché la valorizzazione professionale delle risorse umane, nel pieno rispetto delle sedi di consultazione e contrattazione previste dal C.C.N.L. e dagli accordi di secondo livello.

LE PARTI CONCORDANO QUANTO SEGUE

SISTEMA DI INFORMAZIONE

Sias SpA, nell'ambito delle previsioni contrattuali nazionali, si rende disponibile ad un costante processo di informazione e di confronto tra le parti attraverso specifici incontri, di norma due volte l'anno marzo / settembre, sui temi e materie di seguito indicate:

- Scenari economici e legislativi nazionali e internazionali con particolare riguardo agli andamenti e le prospettive economiche produttive;
- L'evoluzione delle linee strategiche di Sias SpA nel breve - medio termine ivi compresi i programmi di investimento con particolare riguardo a quelli che comportino diversificazioni di attività e diverse organizzazioni produttive;
- Processi di riorganizzazione con particolare riguardo a operazioni straordinarie quali conferimenti, fusioni e incorporazioni che interessino le società di Gruppo che applicano il vigente C.C.N.L. di settore;
- Politiche di sviluppo e valorizzazione delle risorse umane interne ivi compresi i programmi relativi alla formazione ed all'aggiornamento professionale dei dipendenti o categorie di essi, con particolare riguardo alla necessità di nuove professionalità anche ad alto contenuto tecnico - professionale;
- Welfare aziendale, smart working e utilizzo di strumenti quali i flexible benefits;
- Salute e sicurezza del lavoro;
- Politiche di genere;
- Appalti.

Nel caso di rilevanti mutamenti organizzativi che possano determinare modifiche all'organizzazione del lavoro e livelli occupazionali, Sias SpA con le aziende interessate darà tempestiva e preventiva comunicazione alle OO.SS. stipulanti il presente accordo cui potrà fare seguito, a richiesta di una delle parti, un incontro in ordine ai suddetti riflessi.

FILICGIL *Tatone FdI*
 FIT-CISL *Industria*
 UILTRASPORTI *Mersey*
 SLA/CISAL *Normi*
 UGL VIABILITA' *Avella*

Jacques G...
Dapp...